

Нове технологије у пољопривреди доо
Нови Сад, Трг Доситеја Обрадовића 8

НАБАВКА НА КОЈУ СЕ ЗАКОН О ЈАВНИМ НАБАВКАМА НЕ ОДНОСИ

РАДОВИ

Реновирање учионице С01 и студентске службе Пољопривредног факултета, по партијама бр. 119/2018

Август 2018. Године

На основу чл. 7. став 1. тачка 6. Закона о јавним набавкама ("Службени гласник РС", бр. 124/2012, 14/2015 и 68/2015), Одлуке о начину реализације уговора о испоруци добара број 01-02/2018 од 29.08.2018.године и Одлуке о покретању поступка набавке на коју се закон не односи ради даље продаје на тржишту број 119 од 29.08.2018. године, припремљена је:

КОНКУРСНА ДОКУМЕНТАЦИЈА

у набавку радова – реновирање учионице С01 и студентске службе Пољопривредног факултета, н бр 118/2018

Конкурсна документација садржи:

<i>Поглавље</i>	<i>Назив поглавља</i>
I	Општи подаци о набавци и предмету набавке
II	Врста, техничке карактеристике, квалитет, количина и опис радова
III	Услови за учешће у поступку набавке и упутство како се доказује испуњеност тих услова
IV	Упутство понуђачима како да сачине понуду
V	Образац понуде
VI	Модел уговора
VII	Образац изјаве о независној понуди
VIII	Образац изјаве о испуњавању услова за учешће у поступку набавке на који се закон о јавним набавкама не односи

I ОПШТИ ПОДАЦИ О НАБАВЦИ И ПРЕДМЕТУ НАБАВКЕ

1. Подаци о наручиоцу

Наручилац: Нове технологије у пољопривреди доо Нови Сад
Адреса: Трг Доститеја Обрадовића 8, 21000 Нови Сад

2. Врста поступка набавке

Предметна набавка се спроводи у поступку на коју се Закон о јавним набавкама не односи

3. Предмет набавке

Предмет набавке бр. 119/2018 су радови – реновирање учионице С01 и студентске службе Пољопривредног факултета, по партијама.

4. Контакт (лице или служба)

Лице за контакт: Марко Вулић, дипл. инж, тел 021-485-3295, marko.vulic@polj.edu.rs

5. Партије

Ова јавна набавка је обликована у три партије
Партија 1. грађевински радови у учионици С01
Партија 2. столарски радови у учионици С01
Партија 3. столарски радови у студентској служби

**II ВРСТА, ТЕХНИЧКЕ КАРАКТЕРИСТИКЕ, КВАЛИТЕТ, КОЛИЧИНА
И ОПИС ДОБАРА**

ТЕХНИЧКЕ КАРАКТЕРИСТИКЕ

Партија 1.

r.b.	element	opis	dim (cm) /m2	kom.
		Списак радова		
01		Демонтажа и изношење постојећег намештаја и расвете		
		Демонтажа и изношење постојећег намештаја. Плакара, клупа, столова, катедре и одношење на договорену локацију. Подест за катедру остаје постојећи само се са њега скида постојећа линолеум облога. Скидање постојећих крила врата ком.3. Скидање тракастих завеса и касније поновна монтажа. Демонтажа и касније поновна монтажа пројектора на плафонском носачу. Демонтажа школских табли.	паушално	1
02		Скидање постојећих подних плочица.		
		Скидање и одвожење на депонију подних плочица и сокли.	80 м2	1
03		Припрема пода за лепљење нових подних плочица		
		После скидања постојећих плочица, извршити потребне поправке и репарацију кошуљице. По потреби и "подолив".	80 м2	1
04		Лепљење подних керамичких плочица		
		Набавка, допремање, лепљење и фуговање подних керамичких плочица. Препорука за плочице - сива без дезена, димензија 60 x 60 цм. Фуг маса - "антрацит". Додати количину на "растур" и сокле висине Х=10цм	80 м2	1
05		Промена вентила на постојећим радијаторима		
		Промена вентила на постојећим радијаторима		7
06		Фарбање радијатора и цеви грејања		
		Припрема и фарбање радијатора и цеви грејања, емајл лак на уљаној бази у тон РАЛ 7022 Димензије радијатора: 125 x 45 x 25 цм		7
07		Фарбање металних штокова врата		
		Фарбање металних штокова врата. Емајл лак на уљаној бази у тон РАЛ 7022	205 x 90 x 15	3
08		Фарбање бетонског парапета		
		Фарбање постојећег потпрозорског бетонског		

		парапета, ширине 30 и висине 9 цм - дужина 12 м. Емајл лак на уљаној бази у тон РАЛ 7022.	6м2	1
09		Припрема и бојење зидова и плафона		
		Поправка оштећења, попуњавање шлицева на зиду за поставку инсталација, глетовање и кречење зидова. Полудисперзивне боје. Тон - Helios F101 или адекватна замена из понуђене тон карте другог произвођача. У исту боју се кречи и плафон као и стубови. површина плафона - 80 м2 видне површине зидова и стубови - 104 м2		1
10		Облагање подеста катедре		
		Облагање подеста за катедру лепљењем таписона SINTELON Horizon 63403. Ивице заштитити алуминијумском "L" лајсном 30 x 30мм. Површина таписона 9 м2 Дужина алу лајсне 8 м		1
11		Електро радови		
		Постављање нове електро, интернет, и противпожарне инсталације у свему према урађеном пројекту ел. инсталација, као и договореним допунама које ће се накнадно додати као изведено стање пројекта ел. инсталација. Допуне усагласити са пројектантом ентеријера. Галантерија утичница и прекидача је "Aling" у комбинацији антрацит црно са сребрним маскама. - довести потребне инсталације : електричне, рачунарско мрежне, интернет и везу рачунара са пројектором до позиције на подесту испод катедре и на позицију пулта са рачунаром. Подест је шупаљ и инсталације треба да се доведу кроз њега до катедре са сетом уградних утичница које се уграђују у подест. - нова ел.инсталација и утичнице за две постојеће климе, укопавање црева за конденз климе у зид. -довођење инсталације за расвету у плафону (према цртежу спуштеног плафона) -уштемати каблове за пројектор на плафону -противпожарна инсталација и сигнализација -монтажа предвиђене и набављене расвете. -набавка, допремање и монтажа спољашње и унутрашње јединице клима уређаја (12)		1

Партија 2.

		Столарски радови		
01	Е1	Пулт рачунара		
		Израда и испорука пулта за рачунар. Израђују се од универа "Кроноспан" 8921 ПР (или одговарајући) ,металне ноге, пластифициране у PAL 7022, са нивелационим стопицама. Горњи сегмент "А" се израдити од мдф плоча д=19мм, бојене ПУ лаком у тон PAL 7022 (види цртеж на стр.8-12) димензије: 70 x 48 x 130 цм		1
02	Е2	Облога стаклених призми		
		Израда, испорука и монтажа облоге стаклених призми. (види цртеж на стр. 07). Облогу израдити од универ плоча дебљине д=18мм на подконструкцији. Дезен - Кроноспан 8921 ПР (или одговарајући). Паузе између сегмента су мало увученије од равни облоге у ширини 18мм, кантовано кант траком предвиђеном за универ "Кроноспан" 164 ПЕ. Горња сокла видне висине 80 мм израдити од универа "Кроноспан" 164 ПЕ, д=18 мм.	1170 x 96 x 3,6	1
03	Е3,Е3а	Облога стаклених призми и зидна вешалица		
		Израда, испорука и монтажа облоге стаклених призми и зидне вешалице. (види цртеж на стр. 06). Облогу израдити од универ плоча дебљине д=18мм на подконструкцији. Дезен - Кроноспан 8921 ПР (или одговарајући). Паузе између сегмента су мало увученије од равни облоге у ширини 18мм, кантовано кант траком предвиђеном за универ "Кроноспан" 164 ПЕ. Горња сокла видне висине 80 мм израдити од универа "Кроноспан" 164 ПЕ, д=18 мм. Зидна вешалица је од истих материјала са вешалицама модернијег типа у натур алу боји (ком.20)	1170 x 138 x 3,6 405 x 199 x 3,6	1
04	Е4	Школска клупа		
		Набавка, испорука школске клупе. Метална конструкција у боји PAL 7022. Горња плоча, вертикална предња маска и полица испод горње плоче од универа д=18 мм, дезен: Кроноспан 8921 ПР (или одговарајући). Предвиђено за две столице.		

			130 x 50	26
05	E5	Катедра		
		<p>Набавка, испорука школске катедре. Метална конструкција у боји PAL 7022. Горња плоча, вертикална предња маска, бочне стране и полица испод горње плоче од универа д=18 мм, дезен: Кронспан 8921 ПР (или одговарајући) Касета са две ладнице. Предвиђено за једну столицу.</p> 	130 x 50	1
06	E6	Школска столица		
		<p>Набавка, испорука школске столице. Метална конструкција у боји PAL 7022. Седиште и наслон од пресованог шпера (бела буква)</p>		52

				
07	E7	“Пиши – бриши” табла		
		Набавка, испорука и монтажа “пиши – бриши” табле. препоручена димензија 200 x 120 цм		
08	E8	Крило врата		
		Израда ,испорука и монтажа врата. Крило и шток дебљине 42 мм - дуплошперовано фурниром – храст (фриз) , бајцовано у тон по желји инвеститора и лакирано безбојним ПУ лаком са 30 % сјајноће. Квака , цилиндар у обради – брушени инох, средње ценовне класе. Са спољашње врата према ходнику - носач натписа. Димензије отвора проверити на лицу места. Монтира се на постојећи метални шток.	211 x 90 x 4,2	2
09	E9	Крило врата		
		Израда ,испорука и монтажа врата. Крило и шток дебљине 42 мм - дуплошперовано фурниром – храст (фриз) , бајцовано у тон по желји инвеститора и лакирано безбојним ПУ лаком са 30 % сјајноће. Квака , цилиндар у обради – брушени инох, средње ценовне класе. Са спољашње врата према ходнику - носач натписа. Димензије отвора проверити на лицу места. Монтира се на постојећи метални шток.	211 x 70 x 4,2	1





Osnova postojećeg stanja

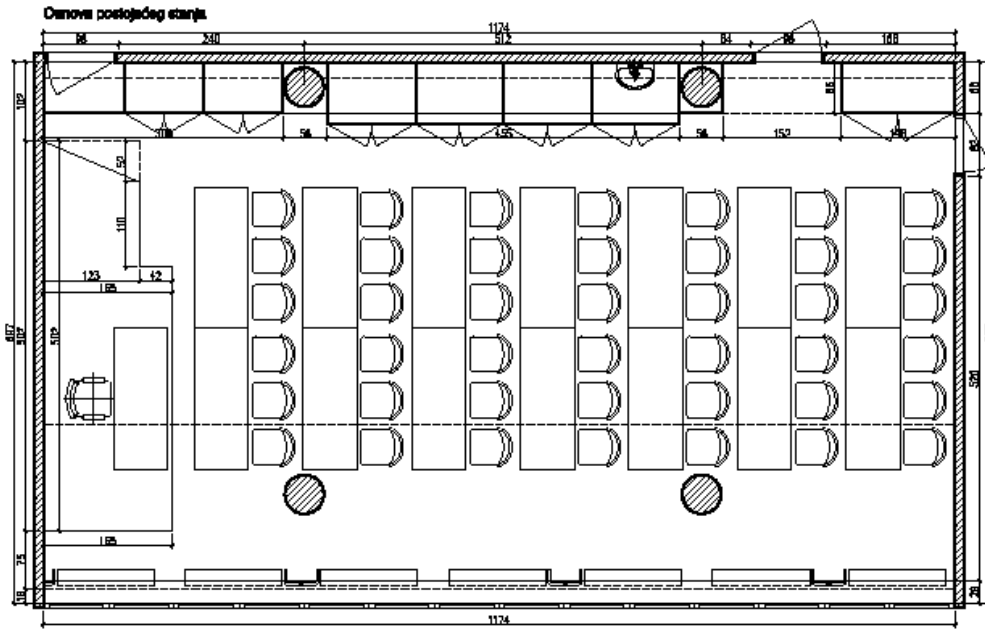

Projektant Đorđe Babić Inženjer: Poljoprivredni fakultet - Novi Sad	
Naslov projekta Projektat enterijera Predavaonica S1 poslije u objektu prizemlje, studentski paviljon	
Projekt datum avgust 2016 list broj	01

Osnova novoprojektovanog stanja

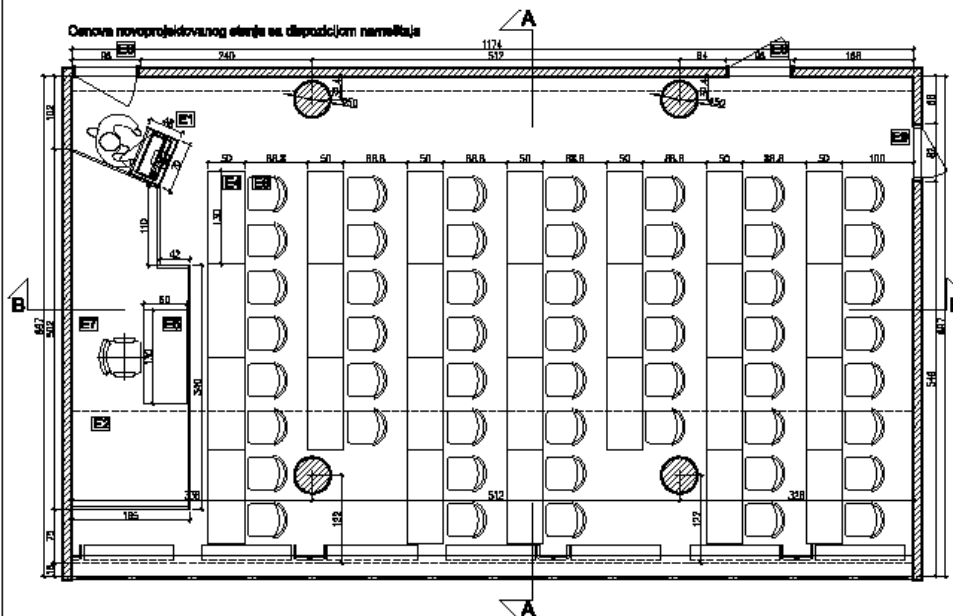

Projektant Đorđe Babić Inženjer: Poljoprivredni fakultet - Novi Sad	
Naslov projekta Projektat enterijera Predavaonica S1 poslije u objektu prizemlje, studentski paviljon	
Projekt datum avgust 2016 list broj	02

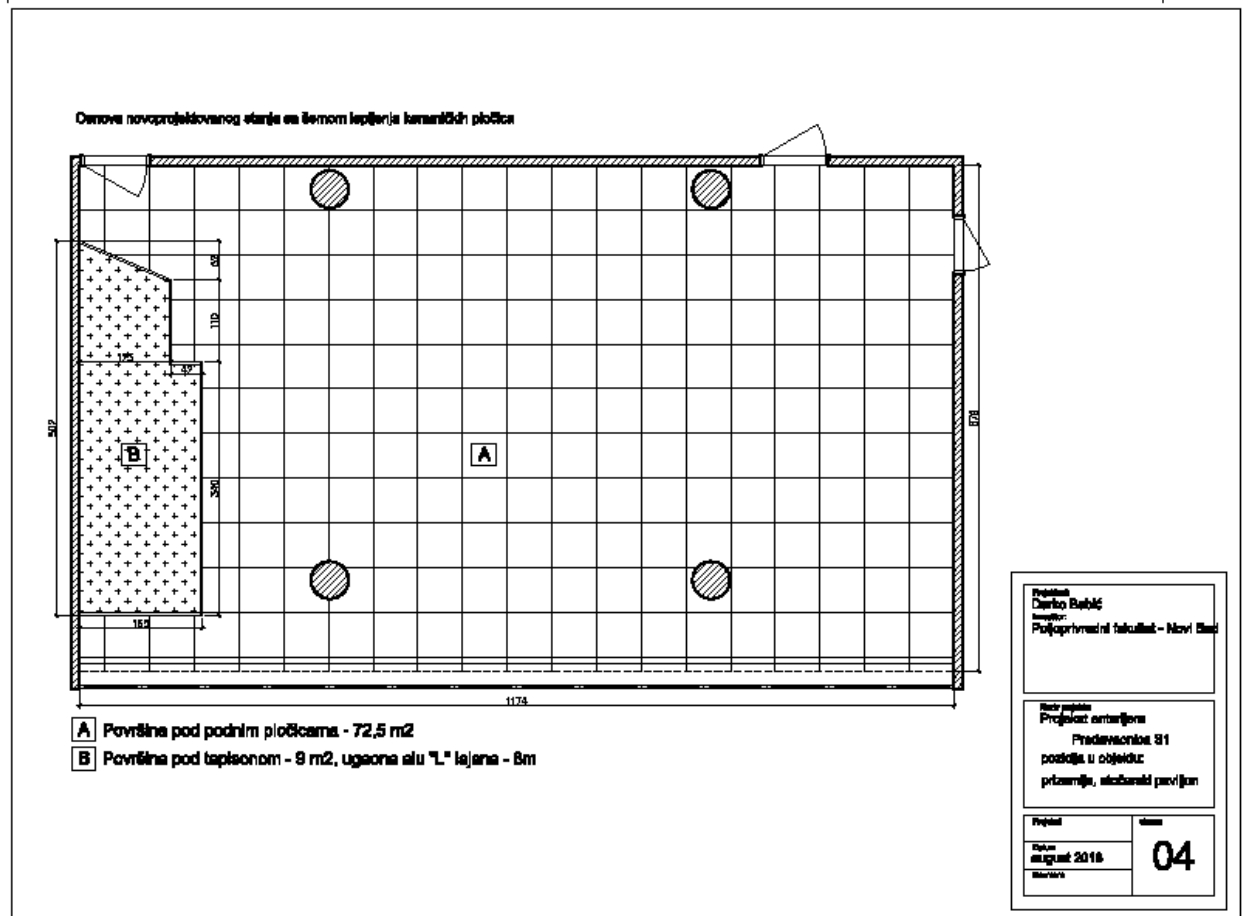
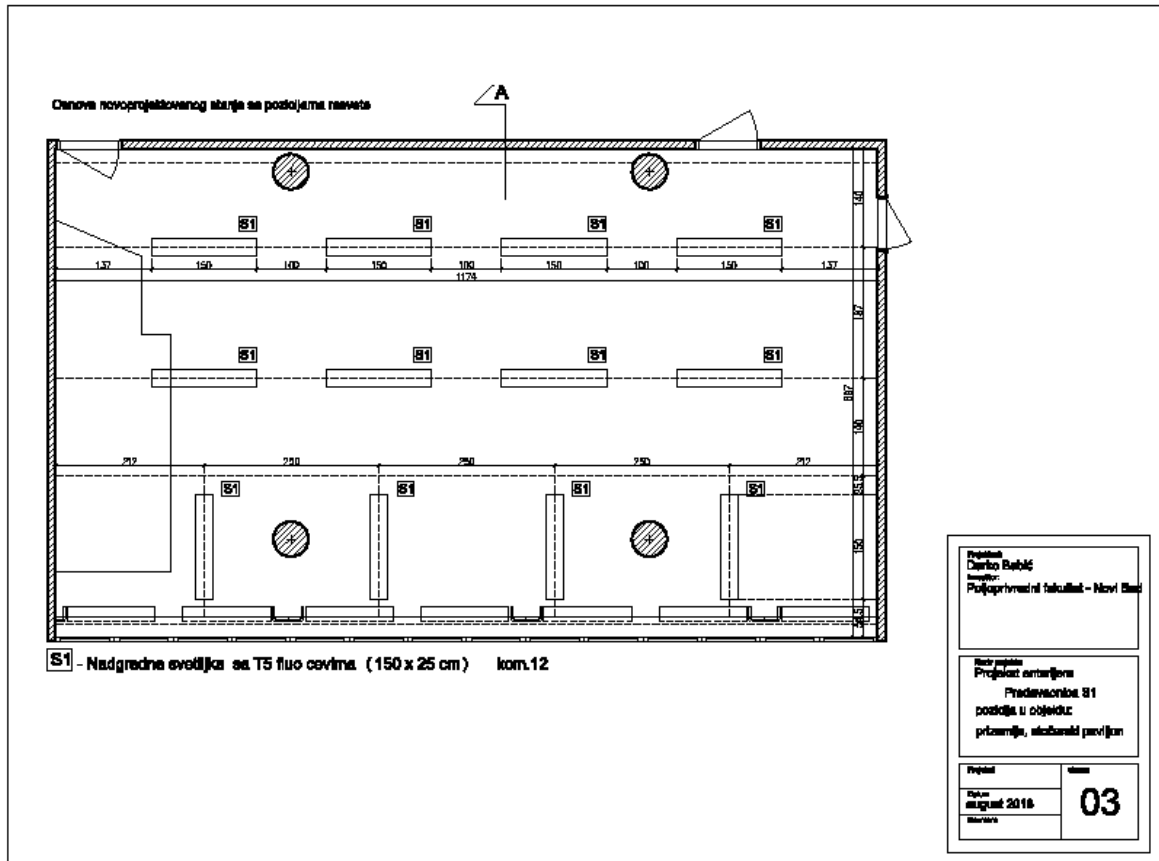

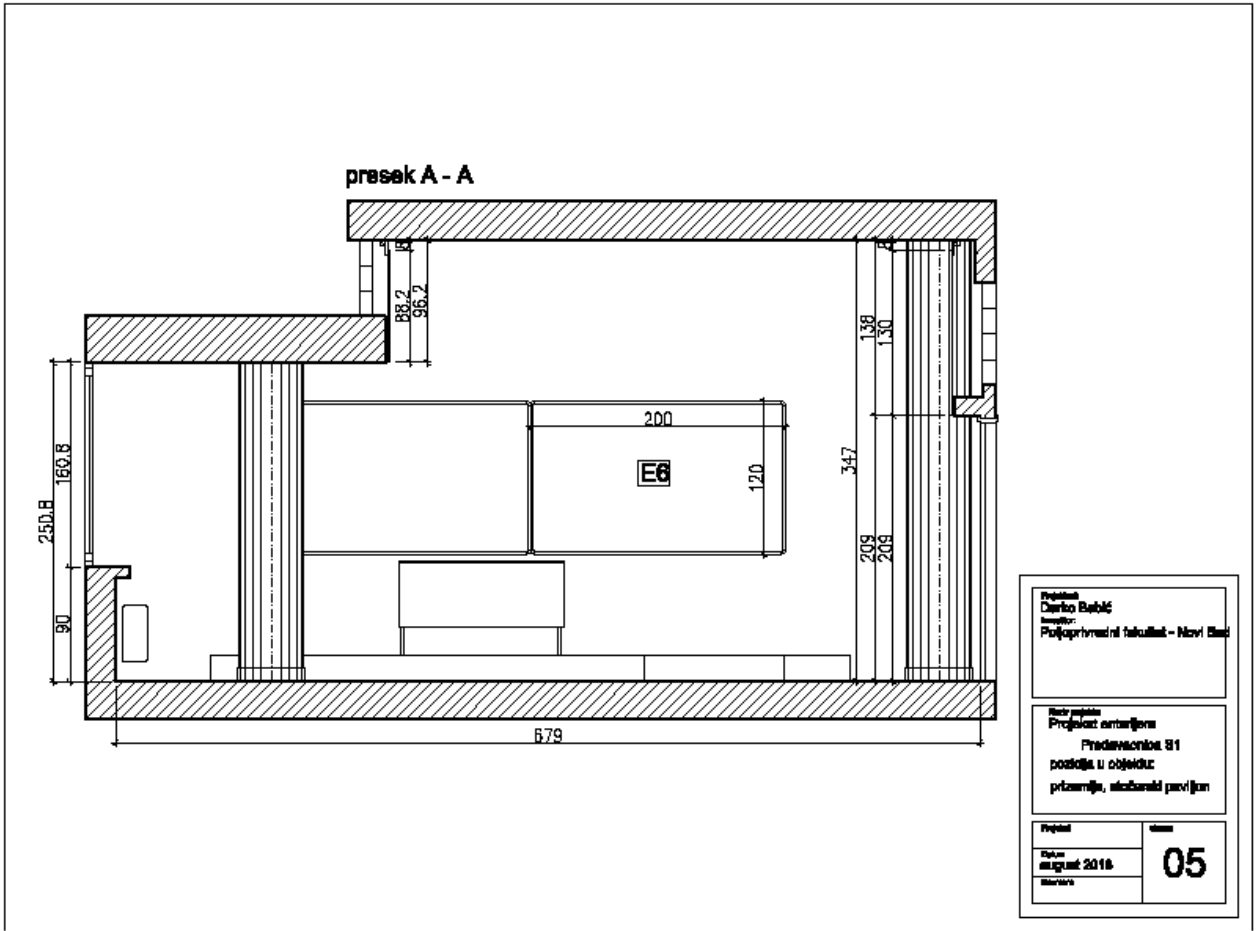

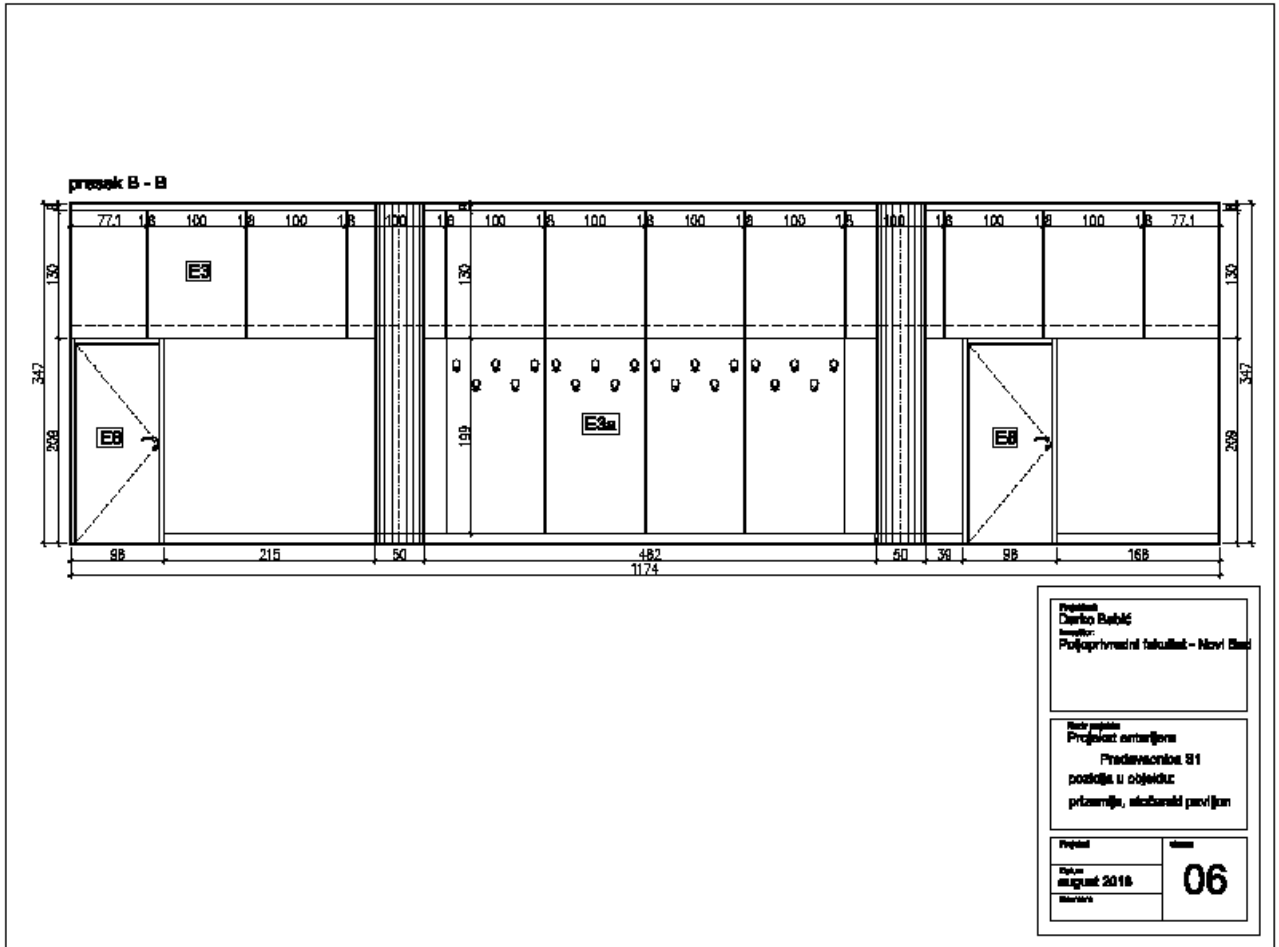

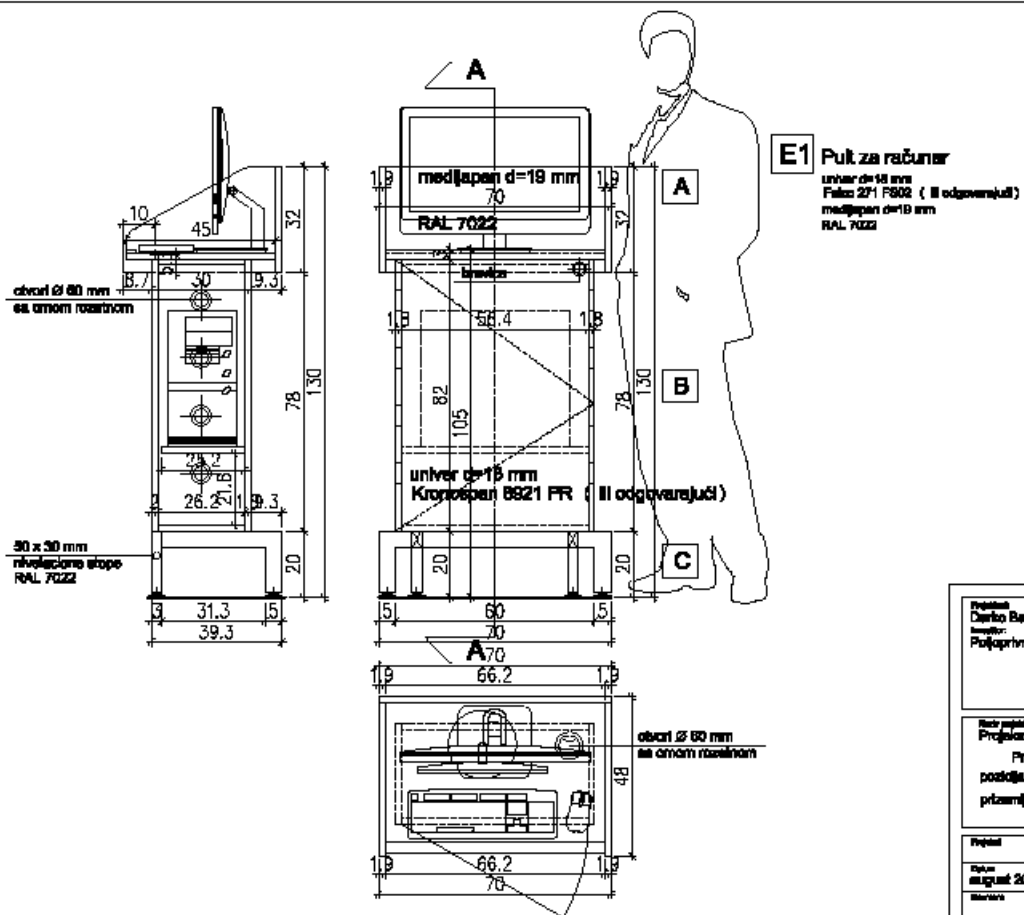

Projekat Dario Babić Ime: Poljoprivredni fakultet - Novi Sad	
Nadzor Projekat: dimenzije Predavnik: B1 posloja u objektu: prizemlje, stambeni paviljon	
Projekat	08
Datum septembar 2018	
Skica	

al. lažana 30 x 30 mm

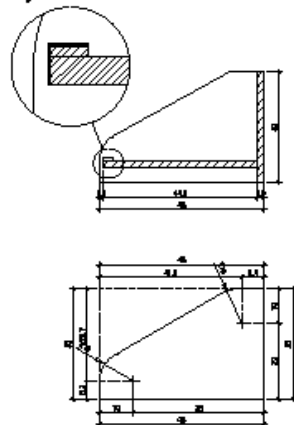

E1 PUK za računar

A Element
 dimenzije 0-10 mm
 RN. 7022

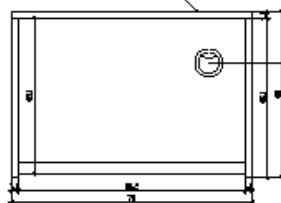
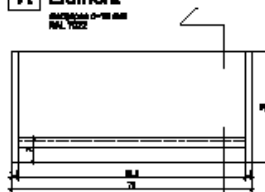

otvor Ø 60 mm
 na osnovi različitosti

Projekat: Darko Babić Institut: Poljoprivredni fakultet – Novi Sad	
Navedi papirna Projekat: embalžona Predavanje: 51 pozicija u kolegiju: prizemlje, stolarski paviljon	
Projekat: Datum: 2018 Izvođač:	09

E1 Pult za računar

B Element

univerzalni 16 mm
Kronspan B621 PR (II odgovarajući)

otvori \varnothing 60 mm
sa svom rozetnom
na obe bočne stranice

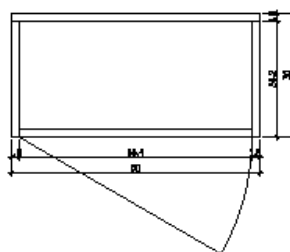
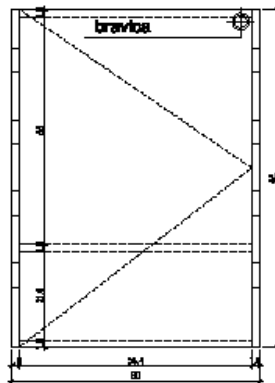
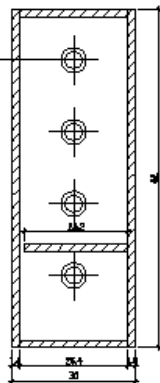

Projektant Dario Babić Inženjer Poljoprivredni fakultet - Novi Sad	
Nacrtao Prof. dr. sc. Zoran Preradovićević poslednja u objektu: prizemlje, studentski paviljon	
Projekt datum septembar 2016 skica	10

E1 Pult za računar

C Element

metalna pravougaona cev 60 x 30 mm
RAL 7022

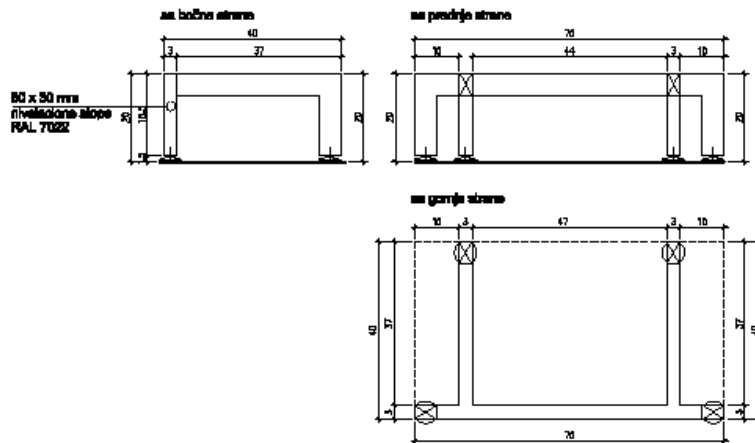

Projektant Darko Babić autor: Poljoprivredni fakultet - Novi Sad	
Nacrt priprema Projektant: arhitekta Predavač: 31 posloja u objeđu priprema, skicirani nacrti	
Projekat	strana
Datum septembar 2018	11
Ime i prezime	

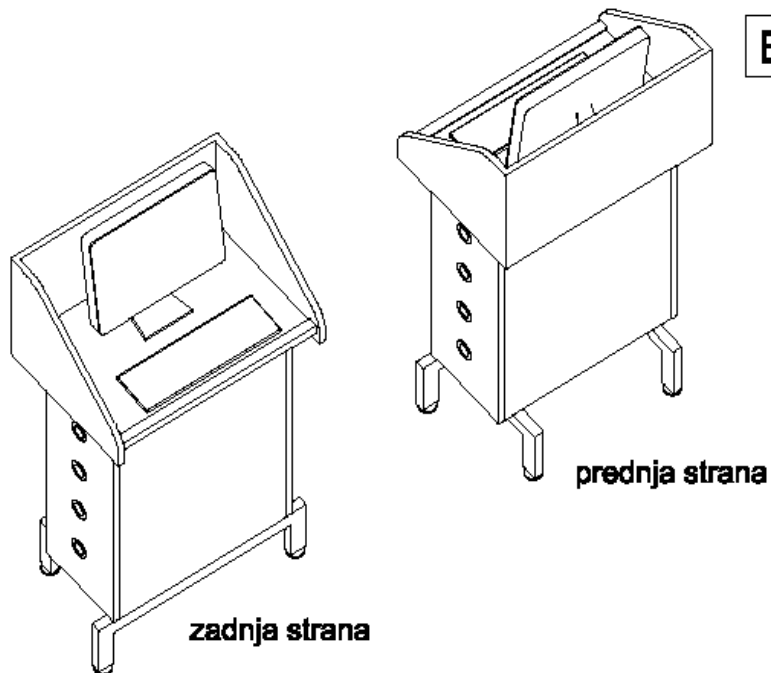

E1 Pult za računar

Projektant Darko Babić autor: Poljoprivredni fakultet - Novi Sad	
Nacrt priprema Projektant: arhitekta Predavač: 31 posloja u objeđu priprema, skicirani nacrti	
Projekat	strana
Datum septembar 2018	12
Ime i prezime	

Партија 3.

Р. бр.	Елемент	Опис	Дим(цм)/м2	Ком.
		Демонтажа врата и прозора		
01	Е18, Е19, Е20	Демонтажа постојећих крилних врата приближних димензија 210 x 90 означених на цртежу као Е18, Е19, Е22 И њихово транспортовање до договорене локације. На тим позицијама уграђују се нова крилна врата.	210 x 90цм	3
02		Демонтажа постојећих шалтерских прозора приближних димензија 125 x 192 цм и њихово транспортовање на договорену локацију.	125 x 192цм	4
03		Демонтажа зидне облоге		
		Демонтажа зидне облоге од плочастог материјала и одвожење на договорену локацију.	31,4м2	
04		Демонтажа и изношење постојећег намештаја		
		Демонтажа и изношење постојећег намештаја и одвожење на договорену локацију или депонију. -Радни столови, фронтони постојећи ормари, маске за радијаторе, ормари, демонтажа преградног зида од иверице димензија 154 x 127 x 11,2 цм (ВxШxД).	Паушално	1
05		Санација паркета		
		Поправка оштећених делова постојећег паркета, хобловање и лакирање.	56,2м2	1
06		Монтажа шалтерских прозора		
		Израда и монтажа "Памлех" шалтера.	192x125(х)цм	4
07		Роло завесе на прозорима		
		Роло (blackout) завесе са вођицом, произвођач "Випол" Нови Сад или одговарајуће у белој боји. Без мотора, мануално подизање. Димензије прозора 192x125(х) цм.	192x125(х)цм	4
08		Тапете		
		Лепљење пиши-бриши црне тепете. Укупна површина тапете око 31,4 м2.	31,4м2	1
09	Е1	Радни сто		
		Израда, испорука и монтажа радног стола од универа Кастамону А 418 лигхт сапхире или одговарајуће, дебљине д=18мм димензије 177,5x60/132x70 цм и елементом испод стола за кућиште рачунара од универа Кастамону Д152 корпус вхите димензије 60x28,2, дебљине 18мм са пуним леђима 73,2x28,2цм и бочном страном 73,2x60цм. Напомена* Димензије проверити на лицу места.	177,5x60цм/ 132x70цмx75(х)	4
10	Е2	Зидна полица		
		Израда, испорука и монтажа зидне полице у комбинацији универа Кастамону А 418 light sapphire или одговарајуће и Кастамону Д152 корпус вхите или одговарајуће. Димензије		4

		видети на цртежима, а комбинацију универа на рендерима. <u>Напомена*</u> Димензије проверити на лицу места.		
11	Е3	Фиокар		
		Израда, испорука и монтажа покретног фиокра димензија 55x40x61,8(x)цм од универа Kastamonu D152 корпус white или одговарајуће, дебљине 18 мм. Корпус израдити од универа Кастамону Д129 ПС14 или одговарајуће. Поставити централну браву за закључавање/откључавање фиокара. Точкови су висине х=60мм. Користити клизаче са успоривачима. Ручице за намештајсу “HAFELE”, хром сјај 212мм, шифра артикла (106.69.205) или одговарајуће -12 ком.	55x40 x61,8(x)цм	4
12	Е4	Полица		
		Израда, испорука и монтажа полице у комбинацији универа Кастамону А 418 лигхт сапхире или одговарајуће и Кастамону Д152 корпус white или одговарајуће дебљине 18мм, димензије 100x45x320(x)цм. Корпус израдити од универа Кастамону Д129 ПС14 или одговарајуће. Ручке “ЕУРОПРОФИЛ” или одговарајуће сјај сребро (шифра 1826) L=41,4цм-5 ком. Поставити централну браву за закључавање/откључавање фиокара. Клизачи и шарке на елементу су са успоривачима. Димензије видети на цртежима, а комбинацију универа на рендерима. <u>Напомена*</u> Димензије проверити на лицу места.	100x45x320(x) цм	1
13	Е5	Облога постојећег ормара и пулта, израда елемента за уградњу расвете		4
		Израда, испорука и монтажа фронтва на постојећем ормару као и израда полице од универа Кастамону Д152 корпус white или одговарајуће, дебљине 18 мм са уградном лед расветом ХЛАДНО БЕЛЕ 5000 к произвођача “ХАФЕЛЕ” или одговарајуће -4 ком. по елемент . Користити шарке са успоривачима. Димензије видети на цртежима. <u>Напомена*</u> Димензије проверити на лицу места.		
14	Е6	Полица		
		Израда, испорука и монтажа полице у комбинацији универа Кастамону А 418 лигхт сапхире или одговарајуће И Кастамону Д152 корпус white или одговарајуће дебљине 18мм, димензије 60x45x320(x)цм. Корпус израдити од универа Кастамону Д129 ПС14 или одговарајуће. Поставити централну браву за закључавање/откључавање фиокара. Ручке “ЕУРОПРОФИЛ” или одговарајуће сјај сребро (шифра 1826) L=41,4цм-5 ком. по полици. Шарке и клизачи су са успоривачима. Димензије видети на цртежима, а комбинацију универа на рендерима. <u>Напомена*</u> Димензије проверити на лицу места.	60x45x320(x) цм	3

15	E7	Радни сто		1
		Израда, испорука и монтажа радног стола од универа Кастамону А 418 лигхт сапхире или одговарајуће, дебљине д=18мм И КастамонуД152 цорпус вхите или одговарајуће дебљине 18 мм димензије 150х70/132х70 цм и елементом испод стола за кућиште рачунара од универа Кастамону Д152 цорпус вхите или одговарајуће дебљине 18мм, димензија 60х28,2цм. Димензије видети на цртежима, а кобинацију универа на рендерима.	150х70/132х70 0 цм	1
16	E8	Ормар	116,8х40х320(х) цм	1
		Израда, испорука и монтажа полице од универа Кастамону Д152 цорпус вхите или одговарајуће дебљине 18мм, димензије 116,8х40х320(х) цм. Корпус израдити од универа Кастамону Д129 ПС14. Ручке “ЕУРОПРОФИЛ” или одговарајуће сјај сребро (шифра 1826) L=39,6цм-4 ком, L=114,8цм-2ком, L=71,2цм-2 ком, L=71,4цм-2 ком. Клизачи И шарке су са успоривачима. Поставити централну браву за закључавање/откључавање фиокара. Димензије видети на цртежима. <u>Напомена*</u> Димензије проверити на лицу места.		
17	E9	Сто	149х40х75(х) цм	1
		Израда, испорука и монтажа стола од универа Кастамону Д107, Блацк или одговарајуће, дебљине 18мм, димензије 149х40х75(х). Димензије видети на цртежима. <u>Напомена*</u> Димензије проверити на лицу места.		
18	E10	Сто	160х70х75(х) цм	1
		Израда, испорука и монтажа стола од универа Кастамону Д107, Блацк или одговарајуће, дебљине 18мм, димензије 160х70х75(х) и стаклом површине 160х70цм, дебљине 6мм. Димензије видети на цртежима.		
19	E11	Ормар	278х62х320(х)	1
		Израда, испорука и монтажа ормара од универа Кастамону А 418 лигхт сапхире или одговарајуће, дебљине д=18мм. Димензије ормара су 278х62х320(х) цм. Поставити укопавајуће рукохвате “ЕУРОПРОФИЛ” или одговарајуће сјај сребро СМ-1012L (шифра 1826), L=46,3цм-12ком. Правац година универа треба да је вертикалан. Корпус израдити од универа Кастамону Д129 ПС14. Шарке су са успоривачима.		

		Димензије видети на цртежима. <u>Напомена*</u> Димензије проверити на лицу места.		
20	E12	Облагање постојећег ормара		1
		Израда, испорука и монтажа фронтног ормара од универа Кастамону А 418 лигхт сапхире или одговарајуће И Кастамону Д152 корпус вхите или одговарајуће, дебљине д=18мм. Правац година универа треба да је вертикалан. Поставити уклапајуће рукохвате “ЕУРОПРОФИЛ” сјај сребро СМ-1012L (шифра 1826), L=47,9цм-16ком. Димензије видети на цртежима, а комбинацију универа на рендерима. <u>Напомена*</u> Димензије проверити на лицу места.		
21	E13	Полица	63x40x320(x) цм	1
		Израда, испорука и монтажа полица у комбинацији универа Кастамону А 418 лигхт сапхире или одговарајуће и Кастамону Д152 корпус вхите или одговарајуће дебљине 18мм, димензије 60x40x320(x)цм. Ручке “ЕУРОПРОФИЛ” сјај сребро (шифра 1826) L=40цм-1ком. Корпус израдити од универа Кастамону Д129 ПС14 или одговарајуће. Шарке су са успоривачима. Димензије видети на цртежима, а комбинацију универа на рендерима. <u>Напомена*</u> Димензије проверити на лицу места.		
22	E14	Радни сто	140x60x75(x) цм	1
		Израда, испорука и монтажа стола од универа Кроноспан А 418 лигхт или одговарајуће, дебљине 18мм, димензије 140x60x75(x). Димензије видети на цртежима. <u>Напомена*</u> Димензије проверити на лицу места.		
23	E15	Замена фронтног ормара и полица у ормару		1
		Израда, испорука и монтажа фронтног ормара од универа Кастамону А 418 лигхт сапхире или одговарајуће, дебљине д=18мм. Правац година универа треба да је вертикалан. Полице у ормару израдити од универа Кастамону Д129 ПС14 или одговарајуће. Поставити уклапајуће рукохвате “ЕУРОПРОФИЛ” или одговарајуће сјај сребро СМ-1012L (шифра 1826), L=45цм-15ком. Поставити шарке са успоривачима. Димензије видети на цртежима. <u>Напомена*</u> Димензије проверити на лицу места.		
24	E16	Ормар	90x60x320(x) цм	1

		Израда, испорука и монтажа ормара од универа Кастамону А 418 лигхт сапхире или одговарајуће, дебљине д=18мм. Димензије ормара су 90х60х320(х) цм. Поставити укопавајуће рукохвате “ЕУРОПРОФИЛ” или одговарајуће сјајсребро СМ-1012L (шифра 1826), L=45цм-4ком. Правац година универа треба да је вертикалан. Корпус израдити од универаКастамону Д129 ПС14 или одговарајуће. Поставити шарке са успоривачима. Димензије видети на цртежима. <u>Напомена*</u> Димензије проверити на лицу места.		
25	E17	Радијатор маска	90х20х85(х)ц м	1
		Израда, испорука и монтажа радијатор маске од универа Кастамону А 418 лигхт сапхире, дебљине д=18мм. Димензије маске су 90х20х85(х)цм. Израдити 11 летвица димензије 80х5цм и монтирати на размаку од 2цм. На горњој хоризонтали поставити вентилациону решетку. Димензије видети на цртежима. <u>Напомена*</u> Димензије проверити на лицу места.		
26	E18	Једнокрилна врата	80х210	1
		Израда, испорука и монтажа једнокрилних врата од универа Кастамону А 418 лигхт сапхире или одговарајуће, дебљине д=18мм. АГБ окови. Дезен поставити вертикално. Димензије видети на цртежима. <u>Напомена*</u> Димензије проверити на лицу места.		
27	E19	Једнокрилна врата	90х210	1
		Израда, испорука и монтажа једнокрилних врата од универа КастамонуА 418 лигхт сапхире или одговарајуће, дебљине д=18мм. АГБ окови. Дезен поставити вертикално. Димензије видети на цртежима. <u>Напомена*</u> Димензије проверити на лицу места.		
28	E20	Једнокрилна врата	80х210	1
		Израда, испорука и монтажа једнокрилних врата од универа Кастамону А 418 лигхт сапхире или одговарајуће, дебљине д=18мм. АГБ окови. Дезен поставити вертикално. Димензије видети на цртежима. <u>Напомена*</u> Димензије проверити на лицу места.		
29	E21	Огледало	134,6х80цм	1
		Израда, набавка, испорука и монтажа огледала димензија 134,6х80 цм, монтирано на универ Кастамону Д152 цорпус вхите или одговарајуће дебљине 18мм, окантованим кантраком АБС 2мм Кастамону А 418 лигхт сапхире или одговарајуће		
30	E22	Радијатор маска	770х30х60(х)	1

			ЦМ	
		Израда, испорука и монтажа радијатор маске од универа Кастамону или одговарајуће А 418 лигхт сапхире или одговарајуће, дебљине д=18мм. Димензије маске су 770x30x60(х)цм. Маску израдити из пет одвојених елемената (три су полице, две су маске са вентилационом решетком). Летвице ширине 5 цм монтирати на размаку од 4 цм. Димензије видети на цртежима. Напомена* Димензије проверити на лицу места.		
31	E23	Клизна врата	151x220	1
		Израда, испорука и монтажа клизних врата од памплек стакла (комбинација Флот И Сатинатостакла) дебљине д=9мм и димензија 212,6x75,5цм и фиксног стакла од истог материјала димензија 210x75,5. Механизам за клизна врата L=151цм- Венус 02, произвођач "ЕУРОПРОФИЛ", шифра 2097. Механизам монтирати на универ Кастамону Д152 цорпус вхите или одговарајуће дебљине 36мм, димензија 20x151цм. Сатинато стакла димензија (40*75.5-2ком, 30*75.5-2ком, 35*75.5-2ком, 33*75.5-2ком) везати за флот стакла АL сјај рамом Х профила. (Димензије флот стакла су: 20*75.5-2ком, 25*75.5-2ком, 17*75.5-2ком, 12.6*75.5-2ком). Димензије видети на цртежима. Напомена* Димензије проверити на лицу места.		
32	E24	Столице		6
		Набавка и испорука столице БАРСА ПУ, црне, произвођача "Виторог" или одговарајуће		
33		Зидна облога од универа Кроноспан А 418 лигхт сапхире	11,9м2	1
		Универ монтирати на постојећу иверицу И фиксирати је чамовом летвом. Кант траке АБС 2мм на спојевима између табли универа су Кроноспан Д152 цорпус вхите или одговарајуће. Напомена* Димензије проверити на лицу места.		
34		Зидна облога од универа Кроноспан Д152 цорпус вхите	36,9м2	1
		Универ монтирати на постојећу иверицу И фиксирати је чамовом летвом. Кант траке АБС 2мм на спојевима између табли универа су Кроноспан А 418 лигхт сапхире или одговарајуће. Напомена* Димензије проверити на лицу места.		
35	E25	Чивилук за јакне	100x30	1
		Израда, испорука и монтажа чивилука за јакне. Подлогу за чивилук израдити од универа Кастамону Д152 цорпус вхите или одговарајуће димензија 100x30цм И на њему монтирати 8 вешалица за јакне.		



















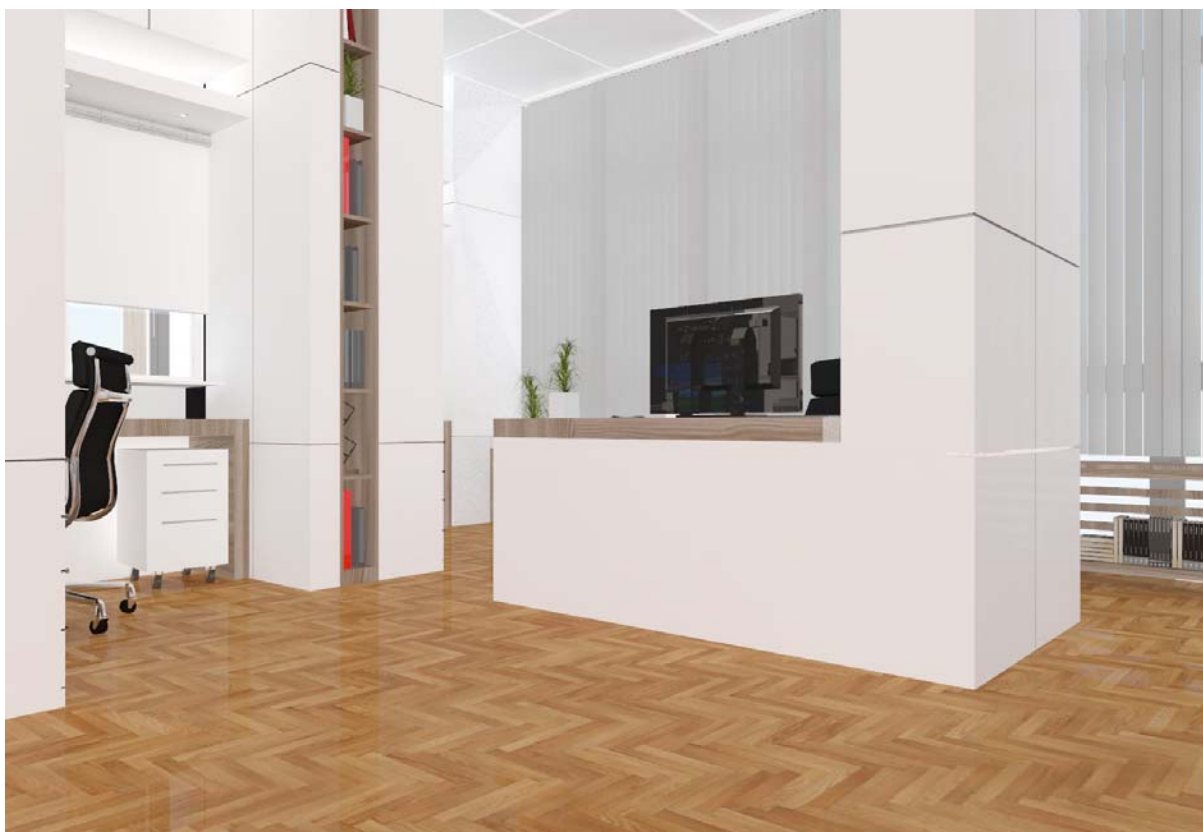









Investitor:
Poljoprivredni fakultet
Novi Sad
Prostorija: Studentska služba

Osnova studentske službe

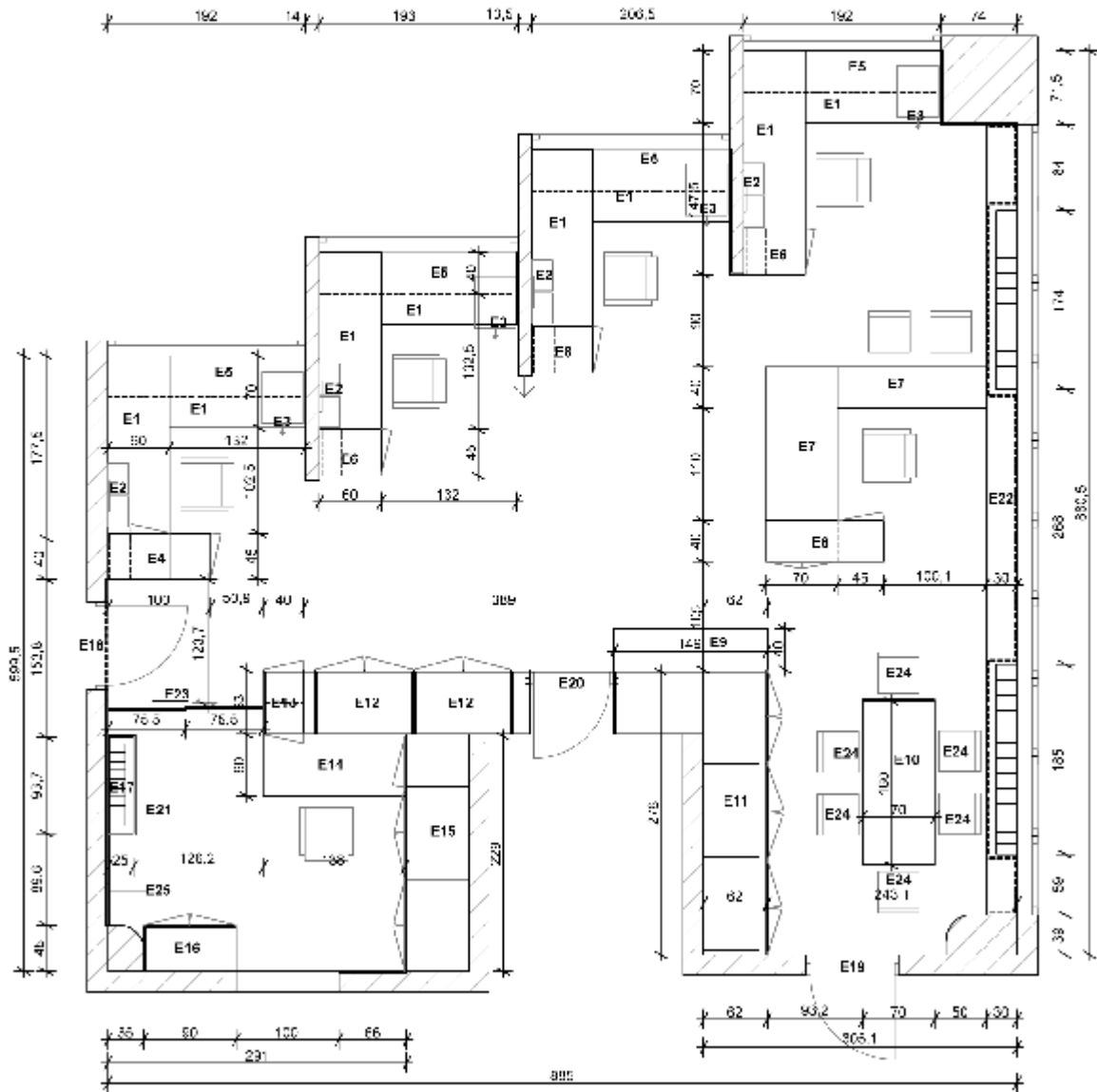





















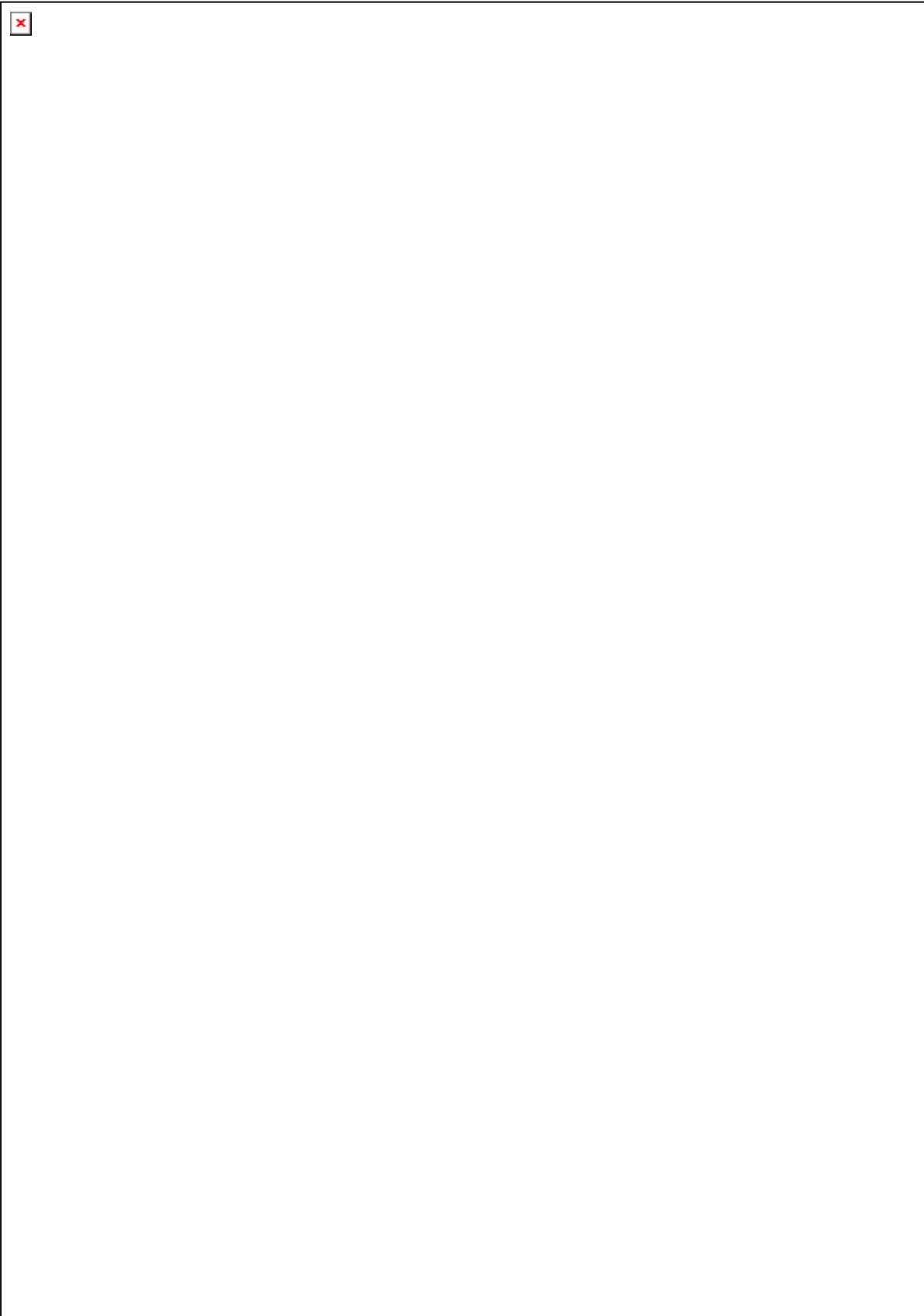



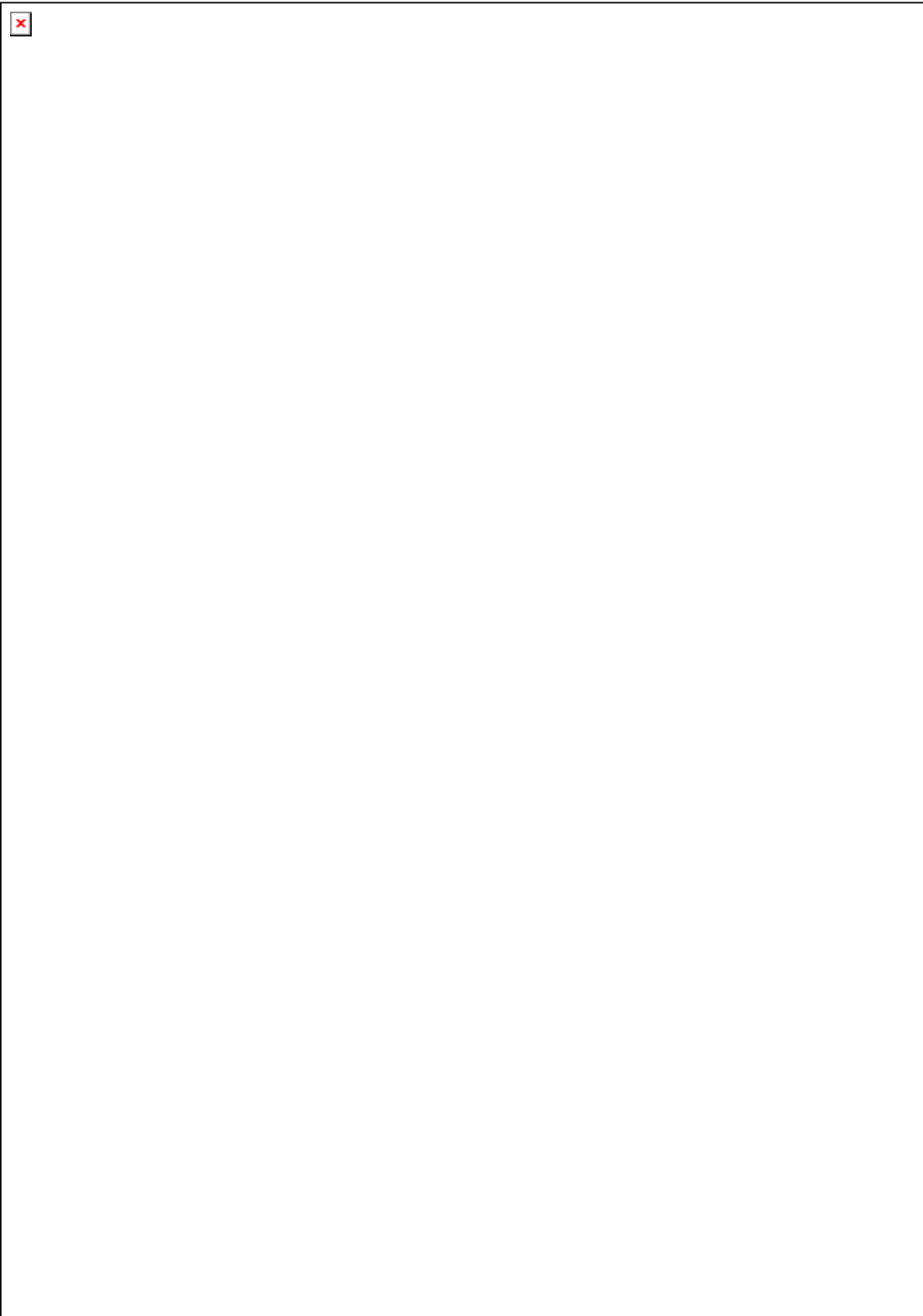





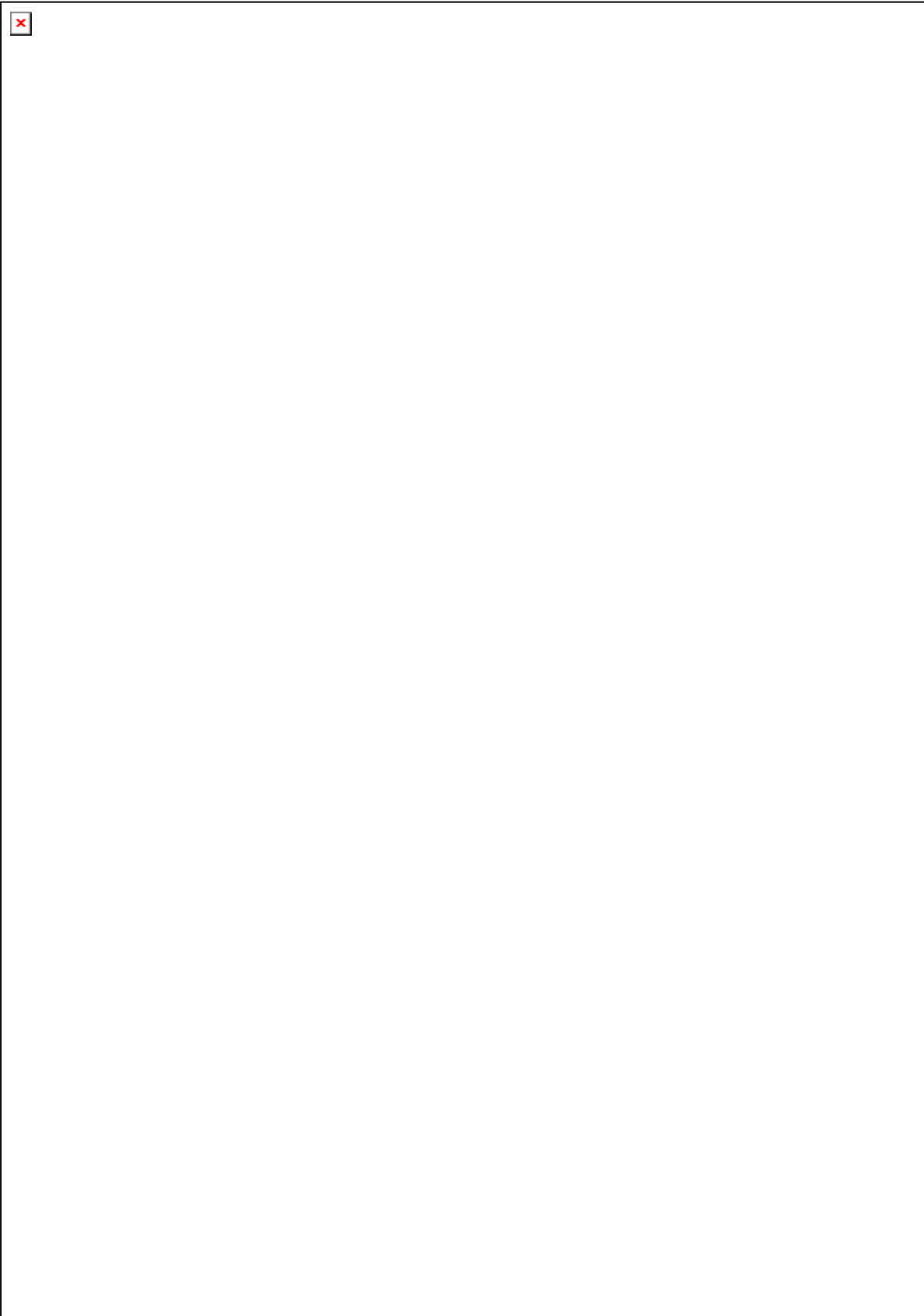





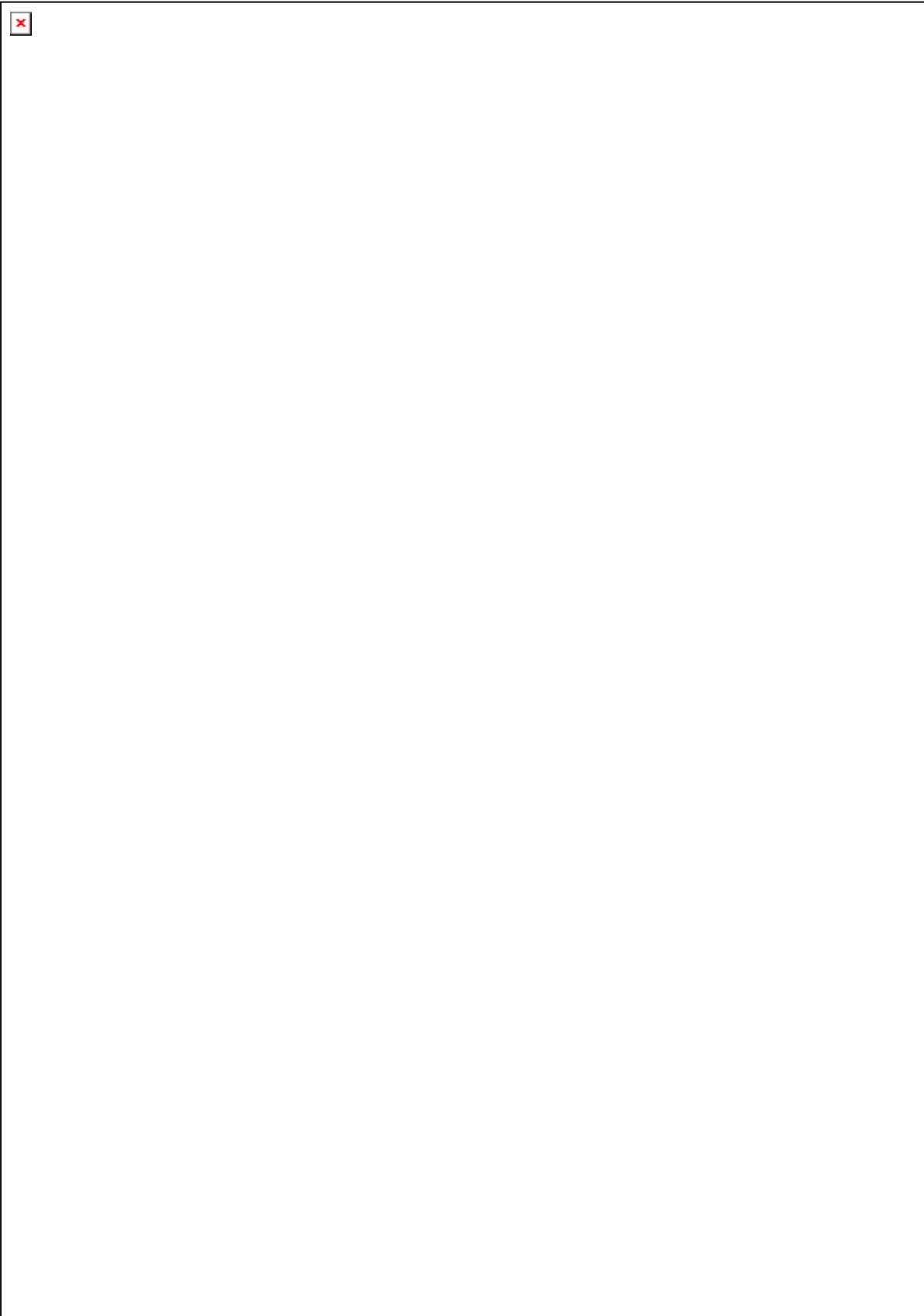



























Понуђач се има могућност да, пре сачињавања и достављања понуде, изврши увид на лицу места и обиђе локације, на којима ће се извршити реновирање, да се упозна са свим битним елементима простора, да испита и провери све околности које могу бити потребне за израду понуде.

НАПОМЕНА: Обавезе извођача радова су: постављање заштитних ограда и обележавајућих трака, обележавање транспортних путева, места одлагања материјала, постављање привремене инсталације, постављање знакова упозорења, спречавање ширење прашине најлонима, буке и растура грађевинског материјала, обезбеђење сигурних путеве за кретање студената и запослених на Факултету.

Понуђач је дужан да уз понуду приложи атесте/произвођачеву техничку документацију за материјале који се уграђују где је могуће проверити техничке карактеристике. Понуда се неће сматрати одговарајућом и биће одбијена ако техничке карактеристике из произвођачеве техничке документације не испуњавају захтеве из техничке спецификације.

+

III УСЛОВИ ЗА УЧЕШЋЕ У ПОСТУПКУ НАБАВКЕ И УПУТСТВО КАКО СЕ ДОКАЗУЈЕ ИСПУЊЕНОСТ ТИХ УСЛОВА

1. УСЛОВИ ЗА УЧЕШЋЕ У ПОСТУПКУ

1.1. Право на учешће у поступку предметне набавке има понуђач који испуњава следеће **обавезне услове**, и то:

- 1) Да је регистрован код надлежног органа, односно уписан у одговарајући регистар
- 2) Да он и његов законски заступник није осуђиван за неко од кривичних дела као члан организоване криминалне групе, да није осуђиван за кривична дела против привреде, кривична дела против животне средине, кривично дело примања или давања мита, кривично дело преваре
- 3) Да је измирио доспеле порезе, доприносе и друге јавне дажбине у складу са прописима Републике Србије или стране државе када има седиште на њеној територији

○ Право на учешће у поступку предметне набавке за све партије има понуђач који испуњава следеће **додатне услове**, односно да располаже са **неопходним кадровским капацитетом** и то:

- 1) Понуђач треба има у радном односу минимум 1 лице које поседује Уверење издато од стране Управе за безбедност и здравље на раду о положеном стручном испиту о практичној оспособљености за обављање послова безбедности и здравља на раду. Понуђач може да има ангажовано правно лице односно предузетника који имају лиценцу за обављање послова безбедности и здравља на раду издату од стране надлежног министарства рада Републике Србије;
- 2) Понуђач треба да има у радном односу минимум 1 стручно лице – дипломирани грађевински инжењер високограђе или дипломирани инжењер архитектуре које поседује једну од важећих лиценци број 400, 401, 410 или 411. Уколико понуђач нема запослено стучно лице, може да има ангажовано 1 стручно лице које има

- једну од важећих лиценци број 400, 401, 410 или 411 путем уговора о повременим и привременим пословима, уговора о делу или уговора о допунском раду
- 3) Понуђач је дужан да уз понуду Динамички план извођења уговорених радова

2. УПУТСТВО КАКО СЕ ДОКАЗУЈЕ ИСПУЊЕНОСТ УСЛОВА

Испуњеност **обавезних услова** за учешће у поступку предметне набавке, понуђач доказује достављањем Изјаве (*Образац изјаве понуђача, дат је у конкурсној документацији*), којом под пуном материјалном и кривичном одговорношћу потврђује да испуњава услове за учешће у поступку ове набавке.

Изјава мора да буде потписана од стране овлашћеног лица понуђача и оверена печатом. Уколико Изјаву потписује лице које није уписано у регистар као лице овлашћено за заступање, потребно је уз понуду доставити овлашћење за потписивање.

Испуњеност **додатних услова** за учешће у поступку предметне набавке, за све партије понуђач доказује достављањем следећих доказа:

- Уверење о положеном стручном испиту о практичној оспособљености за обављање послова безбедности и здравља на раду издато од Управе за безбедност и здравље надлежног министарства рада Републике Србије, за запосленог за кога је понуђач обавезан да достави и копију радне књижице копију МЗ-А или М-А образца. као доказ о запослењу код понуђача односно или копије уговора о привременим и повременим, уговора о делу или уговора о допунском раду.
- Уколико Понуђач има ангажовано правно лице односно предузетника који имају лиценцу за обављање послова безбедности и здравља на раду издату од стране надлежног министарства рада Републике Србије, Понуђач је у обавези да достави Уговор о ангажовању правног лица односно предузетника, важећу лиценцу и уверење.
- Да понуђач има у радном односу или ангажовано по уговору о привременим и повременим, уговору о делу или по уговору о допунском раду минимум 1 стручно лице – дипломирани грађевински инжењер високограђе или дипломирани инжењер архитектуре које поседује једну од важећих лиценци број 400, 401, 410 или 411, доказује тако што прилаже лиценцу ИКС број 400, 401, 410 или 411 са потврдом о важности исте
- Понуђач је дужан да уз понуду Динамички план извођења уговорених радова, где ће навести за колико дана ће се и који радови извести
-

ВИ УПУТСТВО ПОНУЂАЧИМА КАКО ДА САЧИНЕ ПОНУДУ

1. ПОДАЦИ О ЈЕЗИКУ НА КОЈЕМ ПОНУДА МОРА ДА БУДЕ САСТАВЉЕНА

Понуђач подноси понуду на српском језику. Атест/техничка документација коју понуђач прилаже уз понуду може да буде и на енглеском језику или језику земље произвођача материјала за које се прилаже атест/техничка документација.

2. НАЧИН НА КОЈИ ПОНУДА МОРА ДА БУДЕ САЧИЊЕНА

Понуђач понуду подноси непосредно или путем поште у затвореној коверти или кутији, затворену на начин да се приликом отварања понуда може са сигурношћу утврдити да се први пут отвара.

На полеђини коверте или на кутији навести назив и адресу понуђача.

Понуду доставити на адресу: Пољопривредни факултет Нови Сад, Трг Доститеја Обрадовића 8, 21000 Нови Сад, Писарница Факултета, Канцеларија број 10, са знаком: „**Понуда за набавку утоварне руке, Н бр. 119/2018 - НЕ ОТВАРАТИ**”. Понуда се сматра благовременом уколико је примљена од стране наручиоца до **10.09.2018. године до 09,00 часова**. **Отварање понуда је јавно**, и то последњег дана за подношење понуда у **10,15 часова, на адреси наручиоца у Сали за седнице у Деканату Факултета**

Наручилац ће, по пријему одређене понуде, на коверти, односно кутији у којој се понуда налази, обележити време пријема и евидентирати број и датум понуде према редоследу приспећа.

Понуда коју наручилац није примио у року одређеном за подношење понуда, односно која је примљена по истеку дана и сата до којег се могу понуде подносити, сматраће се неблаговременом.

Понуда мора да садржи:

1. **Попуњен, потписан и оверен Образац понуде** *Образац понуде понуђач мора да попуни, овери печатом и потпише, чиме потврђује да су тачни подаци који су у обрасцу понуде наведени. Уколико понуђачи подносе заједничку понуду, група понуђача може да се определи да образац понуде потписују и печатом оверавају сви понуђачи из групе понуђача или група понуђача може да одреди једног понуђача из групе који ће попунити, потписати и печатом оверити образац понуде.*
2. **Образац предмера радова са структуром цене** *Образац понуде понуђач мора да попуни, овери печатом и потпише, чиме потврђује да су тачни подаци који су у обрасцу понуде наведени. Уколико понуђачи подносе заједничку понуду, група понуђача може да се определи да образац понуде потписују и печатом оверавају сви понуђачи из групе понуђача или група понуђача може да одреди једног понуђача из групе који ће попунити, потписати и печатом оверити образац понуде.*
3. **Модел уговора** *мора бити потписана и оверена печатом од стране овлашћеног лица понуђача или групе понуђача*
4. **Изјава о независној понуди** *Изјава мора бити потписана од стране овлашћеног лица сваког понуђача из групе понуђача и оверена печатом*
5. **Изјава о испуњености обавезних услова за учешће у поступку** *Изјава мора бити потписана од стране овлашћеног лица сваког понуђача из групе понуђача и оверена печатом*
6. **Доказ о испуњености додатних услова за учешће у поступку**
7. **Атести/техничка документација за материјале који се уграђује су обавезни и треба их приложити уз понуду.**

3. НАЧИН И УСЛОВИ ПЛАЋАЊА, ГАРАНТНИ РОК, КАО И ДРУГЕ ОКОЛНОСТИ ОД КОЈИХ ЗАВИСИ ПРИХВАТЉИВОСТ ПОНУДЕ

3.1. Захтеви у погледу начина, рока и услова плаћања.

Плаћање се врши уплатом на рачун понуђача по привременим ситуацијама и окончаној ситуацији, сачињеним на основу оверене грађевинске књиге и јединичних цена из

предмера, потписаним од стране Надзорног органа Наручиоца, у року од **30** (тридесет) дана од дана пријема оверене ситуације за неспорни део ситуације, с тим да ситуација мора износити најмање 5% (процената) од уговорене вредности. Понуђачу није дозвољено да захтева аванс.

3.2. Захтеви у погледу гарантног рока

Гарантни рок не може бити краћи од 24 месеца.

3.3. Захтев у погледу рока (испоруке добара, извршења услуге, извођења радова)

Радови се изводе року од:

*партија 1. највише **20** календарских дана од дана увођења извођача радова у посао.

*партија 2. највише **20** календарских дана од дана увођења извођача радова у посао.

*партија 3. највише **20** календарских дана од дана увођења извођача радова у посао.

3.4. Захтев у погледу рока важења понуде

Рок важења понуде не може бити краћи од 30 дана од дана отварања понуда.

У случају истека рока важења понуде, наручилац је дужан да у писаном облику затражи од понуђача продужење рока важења понуде.

Понуђач који прихвати захтев за продужење рока важења понуде на може мењати понуду.

4. ВАЛУТА И НАЧИН НА КОЈИ МОРА ДА БУДЕ НАВЕДЕНА И ИЗРАЖЕНА ЦЕНА У ПОНУДИ

Цена мора бити исказана у динарима, са и без пореза на додатну вредност, са урачунатим свим трошковима које понуђач има у реализацији предметне набавке, с тим да ће се за оцену понуде узимати у обзир цена без пореза на додатну вредност.

У понуђену цену понуђач мора укључити све евентуалне попусте.

Цена је фиксна и не може се мењати.

Ако је у понуди исказана неуобичајено ниска цена, наручилац ће поступити у складу са чланом 92. Закона.

Ако понуђена цена укључује увозну царину и друге дажбине, понуђач је дужан да тај део одвојено искаже у динарима.

5. ПОДАЦИ О ВРСТИ, САДРЖИНИ, НАЧИНУ ПОДНОШЕЊА, ВИСИНИ И РОКОВИМА ОБЕЗБЕЂЕЊА ИСПУЊЕЊА ОБАВЕЗА ПОНУЂАЧА

ИИ Изабрани понуђач је дужан да да у тренутку закључења уговора достави:

Бланко, соло меницу са меничним писмом/овлашћењем и депо картоном, која се предаје у тренутку закључења уговора, као гаранција за добро извршење посла.

Меница мора бити регистрована у Регистру меница Народне банке Србије, а као доказ понуђач уз меницу доставља копију захтева за регистрацију менице, овереног од своје пословне банке.

Копија картона депонованих потписа мора бити са оригиналном овером од стране пословне банке понуђача, с тим да овера не сме бити старија од **15 дана** пре истека рока за доставу средства обезбеђења за добро извршење посла

Садржина: Бланко соло меница мора бити безусловна, платива на први позив, не може садржати додатне услове за исплату, краће рокове од рокова које је одредио Наручилац, мањи износ од онога који је одредио Наручилац или промењену месну надлежност за решавање спорова. Бланко соло меница мора да садржи потпис и печат понуђача. Регистровано Менично писмо/овлашћење обавезно мора да садржи (поред осталих података) и тачан назив корисника

меничног писма/овлашћења (Наручиоца), предмет јавне набавке – број ЈН и назив јавне набавке, износ на који се издаје – 10% од укупне вредности уговора и у динарима без пдв-а, са навођењем рока важности – који је 30 дана дужи од дана окончања реализације уговора .

Начин подношења: у моменту закључења уговора.

Висина: 10 % од укупне вредности уговора и изражена у динарима, без пдв-а.

Рокови: рок важности – који је 30 (тридесет) дана дужи од истека рока за коначно извршење посла.

Наручилац је овлашћен да уновчи финансијску гаранцију дату уз уговор ако изабрани понуђач не испуњава своје уговорене обавезе.

У случају подношења заједничке понуде понуђачи (чланови заједничке понуде/конзорцијума) могу дати једну гаранцију прибављену од стране само једног члана или више гаранција од свих чланова заједничке понуде, а укупна вредност гаранција не може бити мања од 10% од укупне вредности уговора са пдв-ом.

III Изабрани понуђач је дужан да у тренутку квантитативног и квалитативног пријем опреме достави:

Бланко, соло меница са меничним писмом/овлашћењем и депо картоном, која се предаје у тренутку закључења уговора, као гаранција за отклањање недостатак у гарантном року. Меница мора бити регистрована у Регистру меница Народне банке Србије, а као доказ понуђач уз меницу доставља копију захтева за регистрацију менице, овереног од своје пословне банке.

Копија картона депонованих потписа мора бити са оригиналном овером од стране пословне банке понуђача, с тим да овера не сме бити старија од 15 дана пре истека рока за доставу средства обезбеђења за добро извршење посла

Садржина: Бланко соло меница мора бити безусловна, платива на први позив, не може садржати додатне услове за исплату, краће рокове од рокова које је одредио Наручилац, мањи износ од онога који је одредио Наручилац или промењену месну надлежност за решавање спорова. Бланко соло меница мора да садржи потпис и печат понуђача. Менично писмо/овлашћење обавезно мора да садржи (поред осталих података) и тачан назив корисника меничног писма/овлашћења (Наручиоца), предмет јавне набавке – број ЈН и назив јавне набавке, износ на који се издаје – 10% од укупне вредности уговора и у динарима без пдв-а, са навођењем рока важности – који је 3 дана дужи од датог гарантног рока

Начин подношења: у тренутку примопредаје радова.

Висина: 10 % од укупне вредности уговора и изражена у динарима, са пдв.

Рокови: рок важности – који је 3 дана дужи од датог гарантног рока.

Наручилац је овлашћен да уновчи финансијску гаранцију ако изабрани понуђач не отклони функционалне недостатке у раду опреме

У случају подношења заједничке понуде понуђачи (чланови заједничке понуде/конзорцијума) могу дати једно средство финансијског обезбеђења прибављено од стране само једног члана или више средстава финансијског обезбеђења од свих чланова заједничке понуде, а укупна вредност средстава финансијског обезбеђења не може бити мања од 10% а од укупне вредности понуде без пдв-а, за средство финансијског обезбеђења за озбиљност понуде и за за добро извршење посла.

6. ВРСТА КРИТЕРИЈУМА ЗА ДОДЕЛУ УГОВОРА, ЕЛЕМЕНТИ КРИТЕРИЈУМА НА ОСНОВУ КОЈИХ СЕ ДОДЕЉУЈЕ УГОВОР И МЕТОДОЛОГИЈА ЗА ДОДЕЛУ ПОНДЕРА ЗА СВАКИ ЕЛЕМЕНТ КРИТЕРИЈУМА

Избор најповољније понуде ће се извршити применом критеријума „**Најнижа понуђена цена**“. Разматраће се само понуде које чија понуђена буде цена нижа или једнака са процењеном вредношћу набавке.

1. ПАРТИЈЕ

Набавка је обликована у три партије, и то:

Партија 1. грађевински радови у учионици С01

Партија 2. столарски радови у учионици С01

Партија 3. столарски радови у студентској служби

Понуђач може да поднесе понуду за једну или више партија. Понуда мора да обухвати најмање једну целокупну партију.

Понуђач је дужан да у понуди наведе да ли се понуда односи на целокупну набавку или само на одређене партије.

У случају да понуђач поднесе понуду за две или више партија, она мора бити поднета тако да се може оцењивати за сваку партију посебно.

Докази за испуњење услова за учешће у поступку, у случају да понуђач поднесе понуду за две или више партија, не морају бити достављени за сваку партију посебно, односно могу бити достављени у једном примерку за све партије.

7. ЕЛЕМЕНТИ КРИТЕРИЈУМА НА ОСНОВУ КОЈИХ ЋЕ НАРУЧИЛАЦ ИЗВРШИТИ ДОДЕЛУ УГОВОРА У СИТУАЦИЈИ КАДА ПОСТОЈЕ ДВЕ ИЛИ ВИШЕ ПОНУДА СА ЈЕДНАКИМ БРОЈЕМ ПОНДЕРА ИЛИ ИСТОМ ПОНУЂЕНОМ ЦЕНОМ

Уколико две или више понуда имају исту понуђену цену, као најповољнија биће изабрана понуда оног понуђача који је понудио краћи рок испоруке. У случају истог понуђеног рока испоруке, као најповољнија биће изабрана понуда оног понуђача који је понудио дужи гарантни рок.

V ОБРАЗАЦ ПОНУДЕ

Понуда бр _____ од _____ за јавну набавку радова,
реновирање учионице С01 и студентске службе Пољопривредног факултета, по
партијама, Н број 119/2018

1) ОПШТИ ПОДАЦИ О ПОНУЂАЧУ

Назив понуђача:	
Адреса понуђача:	
Матични број понуђача:	
Порески идентификациони број понуђача (ПИБ):	
Име особе за контакт:	
Електронска адреса понуђача (е-маил):	
Телефон:	
Телефакс:	
Број рачуна понуђача и назив банке:	
Лице овлашћено за потписивање уговора	

5.1) ОПИС ПРЕДМЕТА НАБАВКЕ: реновирање учионице С01 и студентске службе Пољопривредног факултета, по партијама, Партија 1. грађевински радови у учионици С01

Укупна цена без ПДВ-а	
Укупна цена са ПДВ-ом	
Рок и начин плаћања	
Рок важења понуде	
Рок завршетка свих радова изражен у календарским данима	
Гарантни период	
Место и начин примопредаје изведених радова	

Датум
М. П.

Понуђач

Напомене:

Образац понуде понуђач мора да попуни, овери печатом и потпише, чиме потврђује да су тачни подаци који су у обрасцу понуде наведени. Уколико понуђачи подносе заједничку понуду, група понуђача може да се определи да образац понуде потписују и печатом оверавају сви понуђачи из групе понуђача или група понуђача може да одреди једног понуђача из групе који ће попунити, потписати и печатом оверити образац понуде.

Уколико је предмет јавне набавке обликован у више партија, понуђачи ће попуњавати образац понуде за сваку партију посебно.

5.1 a ОБРАЗАЦ ПРЕДМЕРА РАДОВА СА СТРУКТУРОМ ЦЕНЕ

Rb.	Опис	Količina	Jed. cena bez PDV-a	Jed. cena sa PDV-om	Ukupna cena bez PDV-a	Ukupna cena sa PDV-om
1.	Демонтажа и изношење постојећег намештаја и расвете	1				
2.	Скидање постојећих подних плочица.	1				
3.	Припрема пода за лепљење нових подних плочица	1				
4.	Лепљење подних керамичких плочица	1				
5.	Промена вентила на постојећим радијаторима	7				
6.	Фарбање радијатора и цеви грејања	7				
7.	Фарбање металних штокова врата	3				
8.	Фарбање бетонског парапета	1				
9.	Припрема и бојење зидова и плафона	1				
10.	Облагање подеста катедре	1				
11.	Електро радови	1				
УКУПНО						

Напомена: Понуђач је дужан да приложи атесте/произвођачеву техничку документацију за врата која се уграђују где је могуће проверити техничке карактеристике. Понуда се неће сматрати одговарајућом и биће одбијена ако техничке карактеристике из произвођачеве техничке документације не испуњавају захтеве из техничке спецификације.

Датум

М. П.

Понуђач

5.2 ОПИС ПРЕДМЕТА НАБАВКЕ: реновирање учионице С01 и студентске службе Пољопривредног факултета, по партијама, Партија 2. столарски радови у учионици С01

Укупна цена без ПДВ-а	
Укупна цена са ПДВ-ом	
Рок и начин плаћања	
Рок важења понуде	
Рок завршетка свих радова изражен у календарским данима	
Гарантни период	
Место и начин примопредаје изведених радова	

Датум

М. П.

Понуђач

Напомене:

Образац понуде понуђач мора да попуни, овери печатом и потпише, чиме потврђује да су тачни подаци који су у обрасцу понуде наведени. Уколико понуђачи подносе заједничку понуду, група понуђача може да се определи да образац понуде потписују и печатом оверавају сви понуђачи из групе понуђача или група понуђача може да одреди једног понуђача из групе који ће попунити, потписати и печатом оверити образац понуде.

Уколико је предмет јавне набавке обликован у више партија, понуђачи ће попуњавати образац понуде за сваку партију посебно.

5.2 a ОБРАЗАЦ ПРЕДМЕРА РАДОВА СА СТРУКТУРОМ ЦЕНЕ

Rb.	Опис	Količina	Jed. cena bez PDV-a	Jed. cena sa PDV-om	Ukupna cena bez PDV-a	Ukupna cena sa PDV-om
1.	Пулт рачунара	1				
2.	Облога стаклених призми	1				
3.	Облога стаклених призми и зидна вешалица	1				
4.	Школска клупа	26				
5.	Катедра	1				
6.	Школска столица	52				
7.	“Пиши – бриши” табла	1				
8.	Крило врата	2				
9.	Крило врата	1				
УКУПНО						

Напомена: Понуђач је дужан да приложи атесте/произвођачеву техничку документацију за врата која се уграђују где је могуће проверити техничке карактеристике. Понуда се неће сматрати одговарајућом и биће одбијена ако техничке карактеристике из произвођачеве техничке документације не испуњавају захтеве из техничке спецификације.

Датум

М. П.

Понуђач

5.3 ОПИС ПРЕДМЕТА НАБАВКЕ: реновирање учионице С01 и студентске службе Пољопривредног факултета, по партијама, Партија 3. столарски радови у студентској служби

Укупна цена без ПДВ-а	
Укупна цена са ПДВ-ом	
Рок и начин плаћања	
Рок важења понуде	
Рок завршетка свих радова изражен у календарским данима	
Гарантни период	
Место и начин примопредаје изведених радова	

Датум

М. П.

Понуђач

Напомене:

Образац понуде понуђач мора да попуни, овери печатом и потпише, чиме потврђује да су тачни подаци који су у обрасцу понуде наведени. Уколико понуђачи подносе заједничку понуду, група понуђача може да се определи да образац понуде потписују и печатом оверавају сви понуђачи из групе понуђача или група понуђача може да одреди једног понуђача из групе који ће попунити, потписати и печатом оверити образац понуде.

Уколико је предмет јавне набавке обликован у више партија, понуђачи ће попуњавати образац понуде за сваку партију посебно.

5.3 a ОБРАЗАЦ ПРЕДМЕРА РАДОВА СА СТРУКТУРОМ ЦЕНЕ

Rb.	Опис	Količina	Jed. cena bez PDV-a	Jed. cena sa PDV-om	Ukupna cena bez PDV-a	Ukupna cena sa PDV-om
1.	Демонтажа постојећих крилних врата	3				
2.	Демонтажа постојећих шалтерских прозора	4				
3.	Демонтажа зидне облоге	1				
4.	Демонтажа и изношење постојећег намештаја	1				
5.	Санација паркета	1				
6.	Монтажа шалтерских прозора	4				
7.	Роло завесе на прозорима	4				
8.	Тапете	1				
9.	Радни сто	4				
10.	Зидна полица	4				
11.	Фиокар	4				
12.	Полица	1				
13.	Облога постојећег ормара и пулта, израда елемента за уградњу расвете	4				
14.	Полица	3				
15.	Радни сто	1				
16.	Ормар	1				
17.	Сто	1				
18.	Сто	1				
19.	Ормар	1				
20.	Облагање постојећег ормара	1				
21.	Полица	1				
22.	Радни сто	1				
23.	Замена фронтва и полица у ормару	1				
24.	Ормар	1				
25.	Радијатор маска	1				
26.	Једнокрилна врата	1				
27.	Једнокрилна врата	1				
28.	Једнокрилна врата	1				
29.	Огледало	1				
30.	Радијатор маска	1				
31.	Клизна врата	1				
32.	Столице	6				
33.	Зидна облога од универа Кроноспан А 418 лигхт сапхире	1				
34.	Зидна облога од универа	1				

	Кроноспан Д152 цорпус вхите					
35.	Чивилук за јакне	1				
УКУПНО						

Напомена: Понуђач је дужан да приложи атесте/произвођачеву техничку документацију за врата која се уграђују где је могуће проверити техничке карактеристике. Понуда се неће сматрати одговарајућом и биће одбијена ако техничке карактеристике из произвођачеве техничке документације не испуњавају захтеве из техничке спецификације.

Датум

М. П.

Понуђач

ВИ МОДЕЛ УГОВОРА

УГОВОР О РАДОВИМА

Закључен између:

1. Нове технологије у пољопривреди доо Нови Сад, Трг Доситеја Обрадовића број 8, кога заступа Марко Вулић, дипл. инж, (у даљем тексту: Наручилац), и

и

2.....

са седиштем у, улица,

тиб:..... матични број:

Број рачуна: Назив банке:.....

Телефон:..... Телефакс:

кога заступа.....

(у даљем тексту: Испоручилац),

3. Универзитет у Новом Саду Пољопривредни факултет, Трг Доситеја Обрадовића број 8, кога заступа проф. др Недељко Тица, декан (у даљем тексту: Јемац),

Предмет уговора

Члан 1.

Предмет уговора је за **реновирање учионице С01 и студентске службе Пољопривредног факултета, по партијама**, (у даљем тексту: радови), који су предмет јавне набавке Наручиоца.

Врста, количина и цена радова утврђене су према оглашеној потреби Наручиоца број: _____ од _____ објављеног на Порталу јавних набавки од _____ и Понуди Извођача број: _____ од _____, а исказани су у техничкој спецификацији – предмору радова.

Члан 2.

- Извођач је део набавке која је предмет овог уговора - _____ поверио _____ подизвођачу _____ ПИБ: _____, МАТИЧНИ БРОЈ _____, а која чини _____ од укупно уговорене вредности.
- Извођач је део набавке која је предмет овог уговора - _____ поверио _____ подизвођачу _____ ПИБ: _____, МАТИЧНИ БРОЈ _____, а која чини _____ од укупно уговорене вредности.
- Извођач је део набавке која је предмет овог уговора - _____ поверио _____ подизвођачу _____ ПИБ: _____, МАТИЧНИ БРОЈ _____, а која чини _____ од укупно уговорене вредности.

- Извођач је део набавке која је предмет овог уговора - _____ поверио _____ подизвођачу
ПИБ: _____, МАТИЧНИ БРОЈ _____, а која чини _____ од укупно уговорене вредности.

За уредно извршавање набавке од стране подизвођача одговара Извођач као да је сам извршио делове набавке поверене подизвођачима из става 1. и 2. овог члана.

Цена **Члан 3.**

Уговорне стране прихватају цену коју је Извођач дао у понуди, за партију __, у износу од _____ динара без ПДВ-а односно _____ динара са ПДВ-ом.

У уговореној цени су садржани сви пратећи трошкови које Извођач има у реализацији предметне набавке.

Уговорна појединачна цена је фиксна и не може се мењати ни из каквих разлога.

Члан 4.

Плаћање се врши уплатом на рачун понуђача по привременим ситуацијама и окончаној ситуацији, сачињеним на основу оверене грађевинске књиге и јединичних цена из предмера, потписаним од стране Надзорног органа Наручиоца, у року од __ (_____) дана од дана пријема оверене ситуације за неспорни део ситуације, с тим да ситуација мора износити најмање 5% (процената) од уговорене вредности.

Наручилац се обавезује да Извођачу плати изведене радове, на рачун број _____ код _____ банке,

Привремене и окончана ситуација морају бити оверене од стране Надзорног органа Наручиоца.

Коначан обрачун ће се извршити на бази стварно изведених количина радова оверених од стране Надзорног органа, путем грађевинске књиге као и записника о пријему извршених радова од стране Наручиоца и Извођача.

Наручилац задржава право да одустане од радова пот тачком 16. из предмера радова, о чему ће благовремено обавестити Извођача.

Рок извођења радова **Члан 5.**

Извођач се обавезује да радове који су предмет овог уговора изведе у року од ____ календарских дана, рачунајући од дана увођења извођача у посао.

Датум увођења у посао, стручни надзор уписује у грађевински дневник, а сматраће се да је увођење у посао извршено даном кумулативног стицања следећих услова:

- да је Наручилац предао Извођачу инвестиционо техничку документацију, укључујући главни пројекат оверен од стране надлежног органа,
- да је Наручилац обезбедио Извођачу несметан прилаз градилишту,

- да је Извођач доставио средство финансијског обезбеђења као гаранцију за добро извршење посла.

Уколико Извођач не приступи извођењу радова ни 7-ог дана од кумулативног стицања горе наведених услова, сматраће се да је 7-ог дана уведен у посао.

Под роком завршетка радова сматра се дан њихове спремности за технички преглед, што стручни надзор констатује у грађевинском дневнику.

Утврђени рокови су фиксни и не могу се мењати без сагласности Наручиоца.

Члан 6.

Рок за извођење радова се продужава на захтев Извођача:

- у случају прекида радова који траје дуже од 2 дана, а није изазван кривицом Извођача
- у случају елементарних непогода и дејства више силе
- у случају измене пројектно-техничке документације по налогу Наручиоца под условом да обим радова по измењеној пројектно-техничкој документацији знатно (преко 10%) прелази обим радова који су предмет овог уговора
- у случају прекида рада изазваног актом надлежног органа, за који није одговоран Извођач.

Захтев за продужење рока извођења радова који су предмет овог уговора, у писаној форми, уз сагласност стручног надзора, Извођач подноси Наручиоцу у року од два дана од сазнања за околност, а најкасније 5 дана пре истека коначног рока за завршетак радова.

Уговорени рок је продужен када уговорне стране у форми Анекса овог Уговора о томе постигну писмени споразум.

Ако Извођач падне у доцњу са извођењем радова, нема право на продужење уговореног рока због околности које су настале у време доцње.

Утврђивање квалитета и количине

Члан 7.

Квалитативну и квантитативну контролу материјала Наручилац и Надзорни орган ће извршити пре уградње истих.

Пријем радова Наручилац ће извршити комисијски о чему ће се сачинити записник о примопредаји.

Извођач је обавезан да:

- свакодневно води грађевински дневник уредно контролисан од стране надзора, а грађевинску књигу оверену од стране надзора подноси са коначним обрачуном радова.
- пре уградње материјала и опреме обезбеди атесте и исте достави на увид надзорном органу
- отклони сву штету коју учини за време извођења радова на објекту и суседним објектима
- обезбеди присуство и учешће својих представника и представника подизвођача у раду комисије за технички преглед у остављеном року
- отклони све недостатке по примедбама Комисије за технички преглед у остављеном року
- да изради прописан елаборат о уређењу градилишта који уз извештај о почетку рада доставља надлежној инспекцији рада
- постави заштитне ограда и обележавајуће траке,

- обележи транспортне путеве и места одлагања материјала,
- поставе привремене инсталације,
- постави знакова упозорења,
- спречи ширење прашине најлонима,
- спречи ширење буке и растура грађевинског материјала,
- обезбедити сигурне путеве за кретање студената и запослених на Факултету.

Извођач радова дужан је да се приликом извођења радова у предметном објекту у свему придржава Главног пројекта и Понуде из члана 1. овог Уговора, важећих законских и техничких прописа о безбедности и здрављу на раду и заштити од пожара, запошљавању и условима рада норматива и стандарда.

Члан 8.

Непредвиђене и накнадне радове Извођач може извести искључиво уз сагласност Наручиоца, уколико су за то испуњени услови, након спровођења поступка у складу са ЗЈН, а по потписивању уговора за предметне радове.

Финансијско обезбеђење

Члан 9.

Извођач је дужан да:

- у тренутку закључења уговора, Наручиоцу достави средство финансијског обезбеђења за добро извршење посла у виду регистроване менице са регистрованим меничним овлашћењем и картоном депонованих потписа на износ од 10% уговорене вредности без пореза на додатну вредност. Меница гаранција мора да буде безусловна и платива на први позив и не може да садржи додатне услове за исплату, краће рокове или мањи износ од оних које одреди Наручилац или промењену месну надлежност за решавање спорова. Уколико се за време трајања уговора промене рокови за извршење уговорне обавезе, важност менице мора да се продужи. Рок важења менице мора бити најмање 30 дана дужи од истека рока за извршење посла.
- приликом примопредаје изведених радова, Наручиоцу достави средство финансијског обезбеђења за отклањање грешака у гарантном року у виду регистроване менице са регистрованим меничним овлашћењем и картоном депонованих потписа на износ од 10% уговорене вредности без пореза на додатну вредност којом гарантује да ће отклонити све мане и недостатке који се односе на квалитет и исправност радова и материјала, а који су наступили услед тога што се Извођач није држао својих обавеза у погледу квалитета радова и материјала. Меница мора да буде безусловна и платива на први позив и не може да садржи додатне услове за исплату, краће рокове или мањи износ од оних које одреди Наручилац или промењену месну надлежност за решавање спорова. Рок важења менице мора бити 3 дана дужи од гарантног рока.

Гарантни рок и гаранција извршења

Члан 10.

Гарантни рок за извршене радове износи _____ године од дана потписивања записника о примопредаји радова.

Гарантни рок за сву уграђену опрему и материјале је у складу са гарантним роком

ориналног произвођача и тече од дана примопредаје радова.

Члан 11.

Извођач је дужан да у току гарантног рока на први писмени позив Наручиоца или корисника у року од 15 дана отклони о свом трошку све недостатке који се односе на уговорени квалитет изведених радова и уграђених материјала и опреме, а који нису настали неправилном употребом, као и сва оштећења проузрокована овим недостацима.

Ако Извођач не приступи извршењу своје обавезе из претходног става по пријему писменог позива Наручиоца или корисника и не изврши ту обавезу у року датом у позиву Наручилац је овлашћен да за отклањање недостатка ангажује друго правно или физичко лице, на терет Извођача, наплатом гаранције за отклањање недостатака у гарантном року.

Уколико гаранција за отклањање недостатака у гарантном року не покрива у потпуности трошкове настале поводом отклањања недостатака из става 1 овог члана, Наручилац има право да од Извођача тражи накнаду штете, до потпуног износа стварне штете.

За штету и неисправности који настану услед деловања више силе Извођач не сноси одговорност.

Ако је дата заједничка понуда / понуда групе понуђача

Члан 12.

Извођач гарантује да ће извршити све уговорене радове, а у случају да их не испоштује, сагласан је да надокнади Наручиоцу сву претрпљену штету која услед тога настане.

На основу закљученог Споразума _____ од _____ године, ради учешћа у поступку Јавне набавке радова на извођењу _____

Између

_____	из _____	, ул _____	, бр. _____	;
_____	из _____	, ул _____	, бр. _____	;
_____	из _____	, ул _____	, бр. _____	;
_____	из _____	, ул _____	, бр. _____	;
_____	из _____	, ул _____	, бр. _____	;
_____	из _____	, ул _____	, бр. _____	;

Споразумне стране су се сагласиле да у предметној јавној набавци наступа фирма _____ из _____, ул _____, бр. _____; и буде носилац и гарант извршења посла.

Споразумне стране су се сагласиле да заједнички пуномоћник групе понуђача буде директор _____ из _____, ул _____ бр. _____ - _____ који је овлашћен да предузима све потребне правне радње у поступку предметне јавне набавке.

Споразумне стране одговарају неограничено солидарно Наручиоцу за извршење преузетог посла.

Споразум о заједничкој сарадњи бр. _____ је саставни део овог уговора.

Остале обавезе Наручиоца и Извођача

Члан 13.

Наручилац радова је дужан да обезбеди овлашћени, независни надзорни орган за обављање послова надзора предмета набавке.

Пре почетка извођења радова Наручилац је обавезан да писмено обавести Извођача које ће лице бити Надзорни орган.

Надзорни орган пуноправно заступа Наручиоца и у његово име и за његов рачун може да предузима све радње у вези са предметом овог Уговора: да даје налоге за радове, да оверава анализе јединичних цена, да оверава ситуације и предузима све друге неопходне мере везане за извођење радова.

Извођач је дужан да за време извођења уговорених радова, до примопредаје, благовремено предузима мере сигурности за заштиту објеката и радова, материјала, радника и суседних објеката.

Динамику радова Наручилац прати путем овлашћеног Надзорног органа.

Извођач се обавезује да ће на погодан начин обезбедити и чувати изведене радове од оштећења или уништења до примопредаје Наручиоцу.

Уколико Извођач не изврши своје обавезе из става 1. и 2. овог члана, а треће лице услед тога претрпи штету, дужан је да му исту надокнади.

Извођач је обавезан да по извршењу радова уклони сав отпадни материјал који је настао као последица извођења радова.

Члан 14.

Извођач се обавезује да, о свом трошку, у своје име и у име Наручиоца, изврши осигурање радова које изводи код организације надлежне за послове осигурања имовине и лица, на суму осигурања за ризик одговорности за штету проузроковану трећим лицима, у висини причињене стварне штете, као и да прибави сва друга потребна осигурања у односу на овај уговор.

Извођач се обавезује да своје раднике, које ће ангажовати на извођењу радова по овом уговору, такође осигура у складу са важећим прописима.

Извођач се такође обавезује да, у року од 8 (осам) дана од дана потписивања овог уговора, достави Наручиоцу:

- полисе осигурања и доказе о плаћеној премији полисе за осигурање од одговорности према трећим лицима и стварима,
- полису осигурања радно ангажованих лица за извршење посла и
- полису осигурања радова.

Уколико Извођач не достави Наручиоцу тражене полисе и доказе, у року из става 3. овог члана, Наручилац има право да једнострано раскине уговор и активира средство финансијског обезбеђења за добро извршење посла.

Извођач се обавезује да, у складу са важећим прописима, о свом трошку, предузме све потребне мере и приступи испуњењу обавеза у области заштите и безбедности на раду, услова рада и запошљавања и заштите животне средине, противпожарне заштите и техничке заштите у циљу обезбеђења сигурности трећих лица, радова, опреме, материјала, радника и околине, да обезбеди несметано одвијање саобраћаја на комуникацијама у окружењу објекта у којем изводи радове, односно да ометање

саобраћаја сведе на најмању могућу меру, као и да поштује упутства лица надлежног за обављање послова у области безбедности и здравља на раду.

Члан 15.

Извођач се обавезује да у сваком тренутку заштити Наручиоца од свих одговорности према другим лицима, укључујући и раднике и представнике Наручиоца, од последица смрти, телесних повреда, оштећења имовине или других штета и губитака до којих може доћи у току извођења радова или у гарантном року и да надокнади Наручиоцу све штете или губитке које може да претрпи кроз одштетне захтеве тужилаца, осим уколико су штета или губитак настали искључиво кривицом Наручиоца.

Члан 16.

Наручилац и Извођач су дужни да на сва питања, која би се односила на уговорени објекат, дају одговоре Извођачу путем Надзорног органа и одговорног извођача радова, односно путем грађевинског дневника.

Уговорне стране су сагласне да се на све међусобне односе, који нису дефинисани овим уговором, непосредно примењују одредбе Посебних узанси о грађењу и Закона о облигационим односима.

Примопредаја изведених радова

Члан 17.

Извођач је у обавези да заједно са надзорним органом сачини преглед изведених радова и достави га наручиоцу у року од 15 дана по завршетку свих радова.

Члан 18.

Извођач је дужан да учествује у раду комисије за технички преглед и да поступи по свим захтевима те комисије.

Уколико комисија за технички преглед у свом извештају констатује примедбе на изведене радове, Извођач је у обавези да их отклони у року који предложи комисија.

По добијању позитивног извештаја комисије за технички преглед, Наручилац и Извођач ће без одлагања, а најкасије у року од 7 дана приступити примопредаји и коначном обрачуна изведених радова. Комисију за примопредају и коначни обрачун формира Наручилац. Комисија је састављена од непарног броја чланова овлашћених представника уговорених страна, уз учешће надзорног органа и одговорног лица на градилишту.

Члан 19.

Извођач радова за одговорно лице именује _____

Представник Наручиоца је проф. др Недељко Тица, Декан

Уговорна казна

Члан 20.

Уколико Извођач у уговореном року не заврши радове из члана 1. овог Уговора дужан је да Наручиоцу плати уговорну казну за сваки дан закашњења 1 проценат од укупно уговорене вредности радова, с тим што износ ове казне не може прећи 10% вредности уговорених радова.

Наплату уговорне казне Наручилац ће извршити, без претходног пристанка Извођача, умањењем рачуна.

Раскид уговора

Члан 21.

Наручилац има право на једностранни раскид уговора у следећим случајевима:

- Ако Извођач не достави: полисе осигурања и доказе о плаћеној премији полисе за осигурање од одговорности према трећим лицима и стварима, полису осигурања радно ангажованих лица за извршење посла и полису осигурања радова;
- Ако Извођач не започне радове најкасније до 15 дана од дана увођења у посао;
- Ако Извођач својом кривицом касни са извршењем радова у односу на достављену динамику из мрежног дијаграма више од 30 дана и не предузима одговарајуће мере и акције за скраћење и елиминацију кашњења;
- Ако Извођач не изводи радове у складу са техничком документацијом за извођење радова;
- Ако Извођач радове изводи неквалитетно;
- Ако Извођач не поступа по налозима надзорног органа;
- Ако Извођач из неоправданих разлога прекине извођење радова и исте не настави по истеку рока од 7 дана или ако одустане од даљег рада;

У случају једностраног раскида уговора Наручилац има право да за предметне радове ангажује другог Извођача и активира финансијско средство за добро извршење посла. Извођач је у наведеном случају обавезан да надокнади Наручиоцу штету која представља разлику између цене предметних радова по овом уговору и цене радова новог Извођача за те радове.

Члан 22.

Уговор се раскида писменом изјавом која се доставља другој уговорној страни са отказним роком од 15 дана, од дана достављања изјаве. Изјава мора да садржи основ за раскид уговора.

Члан 23.

Сву штету која настане раскидом уговора о извођењу радова сноси она уговорна страна која је својим поступцима или разлозима довела до раскида уговора.

Члан 24.

У случају раскида уговора Извођач је дужан да изведене радове обезбеди од пропадања, као и да Наручиоцу преда пројекат изведеног објекта и пресек изведених радова до дана раскида уговора.

Трошкове сноси уговорна страна која је одговорна за раскид уговора.

Завршне одредбе

Члан 25.

Уговорне стране су сагласне да се на све међусобне односе, који нису дефинисани овим уговором, непосредно примењују одредбе Закона о облигационим односима и Закона о планирању и изградњи.

Члан 26.

У случају спора надлежан је Привредни суд у Новом Саду.

Члан 27.

Уговор је сачињен у 6 (шест) истоветних примерака од којих Наручилац задржава 4 (четири) примерка, а Извођач 2 (два) примерка.

ЗА ИЗВОЂАЧА
Директор

ЗА НАРУЧИОЦА
Директор

Марко Вулић, дипл. инж

ЗА ЈЕМЦА
Декан

Проф. др Недељко Тица

VII ОБРАЗАЦ ИЗЈАВЕ О НЕЗАВИСНОЈ ПОНУДИ

У складу са чланом 26. Закона, _____,
(Назив понуђача)
даје:

ИЗЈАВУ О НЕЗАВИСНОЈ ПОНУДИ

Под пуном материјалном и кривичном одговорношћу потврђујем да сам понуду у поступку јавне набавке за радове - **реновирање учионице С01 и студентске службе Пољопривредног факултета, по партијама, 119/2018** поднео независно, без договора са другим понуђачима или заинтересованим лицима.

Датум:

М.П.

Потпис понуђача

IX ОБРАЗАЦ ИЗЈАВЕ О ИСПУЊАВАЊУ УСЛОВА ЗА УЧЕШЋЕ У ПОСТУПКУ НАБАВКЕ НА КОЈИ СЕ ЗАКОН О ЈАВНИМ НАБАВКАМА НЕ ОДНОСИ

**ИЗЈАВА ПОНУЂАЧА
О ИСПУЊАВАЊУ УСЛОВА ЗА УЧЕШЋЕ У ПОСТУПКУ НАБАВКЕ НА КОЈИ
СЕ ЗАКОН О ЈАВНИМ НАБАВКАМА НЕ ОДНОСИ**

Под пуном материјалном и кривичном одговорношћу, као заступник понуђача, дајем следећу

ИЗЈАВУ

Понуђач _____
у поступку набавке за радове - **реновирање учионице С01 и студентске службе Пољопривредног факултета, по партијама број 119/2018** испуњава све услове дефинисане конкурсном документацијом за предметну набавку, и то:

- 1) Понуђач је регистрован код надлежног органа, односно уписан у одговарајући регистар;
- 2) Понуђач и његов законски заступник нису осуђивани за неко од кривичних дела као члан организоване криминалне групе, да није осуђиван за кривична дела против привреде, кривична дела против животне средине, кривично дело примања или давања мита, кривично дело преваре;
- 3) Понуђач је измирио доспеле порезе, доприносе и друге јавне дажбине у складу са прописима Републике Србије

Место: _____

Датум: _____

М.П.

Понуђач:

Напомена: Уколико понуду подноси група понуђача, Изјава мора бити потписана од стране овлашћеног лица сваког понуђача из групе понуђача и оверена печатом.