

Нове технологије у пољопривреди доо
Нови Сад, Трг Доситеја Обрадовића 8

НАБАВКА НА КОЈУ СЕ ЗАКОН О ЈАВНИМ НАБАВКАМА НЕ ОДНОСИ

РАДОВИ

Реновирање учионице С01 и студентске службе Пољопривредног факултета, по партијама бр. 119/2018

Август 2018. Године

На основу чл. 7. став 1. тачка 6. Закона о јавним набавкама ("Службени гласник РС", бр. 124/2012, 14/2015 и 68/2015), Одлуке о начину реализације уговора о испоруци добара број 01-02/2018 од 29.08.2018.године и Одлуке о покретању поступка набавке на коју се закон не односи ради даље продаје на тржишту број 119 од 29.08.2018. године, припремљена је:

КОНКУРСНА ДОКУМЕНТАЦИЈА

у набавку радова – реновирање учионице С01 и студентске службе Пољопривредног факултета, н бр 118/2018

Конкурсна документација садржи:

Поглавље	Назив поглавља
I	Општи подаци о набавци и предмету набавке
II	Врста, техничке карактеристике, квалитет, количина и опис добара
III	Услови за учешће у поступку набавке и упутство како се доказује испуњеност тих услова
IV	Упутство понуђачима како да сачине понуду
V	Образац понуде
VI	Модел уговора
VII	Образац изјаве о независној понуди
VIII	Образац изјаве о техничким карактеристикама
IX	Образац изјаве о испуњавању услова за учешће у поступку набавке на који се закон о јавним набавкама не односи

I ОПШТИ ПОДАЦИ О НАБАВЦИ И ПРЕДМЕТУ НАБАВКЕ

1. Подаци о наручиоцу

Наручилац: Нове технологије у пољопривреди доо Нови Сад
Адреса: Трг Доститеја Обрадовића 8, 21000 Нови Сад

2. Врста поступка набавке

Предметна набавка се спроводи у поступку на коју се Закон о јавним набавкама не односи

3. Предмет набавке

Предмет набавке бр. 119/2018 су радови – реновирање учионице С01 и студентске службе Пољопривредног факултета, по партијама.

4. Контакт (лице или служба)

Лице за контакт: Марко Вулић, дипл. инж, тел 021-485-3295, marko.vulic@polj.edu.rs

5. Партије

Ова јавна набавка је обликована у три партије
Партија 1. грађевински радови у учионици С01
Партија 2. столарски радови у учионици С01

Партија 3. столарски радови у студентској служби

**II VRSTA, TEHNIČKE KARAKTERISTIKE, KVALITET, KOЛИЧИНА
И ОПИС ДОБАРА**

ТЕХНИЧКЕ КАРАКТЕРИСТИКЕ

Партија 1.

r.b.	element	opis	dim (cm) /m2	kom.
		Spisak radova		
01		Demontaža i iznošenje postojećeg nameštaja i rasvete		
		Demontaža i iznošenje postojećeg nameštaja. Plakara, klupa, stolova, katedre i odnošenje na dogovorenu lokaciju. Podest za katedru ostaje postojeći samo se sa njega skida postojeća linoleum obloga. Skidanje postojećih nadgradnih plafonskih svetiljki. Skidanje postojećih krila vrata kom.3. Skidanje trakastih zavesa i kasnije ponovna montaža. Demontaža i kasnije ponovna montaža projektora na plafonskom nosaču i klime. Demontaža školskih tabli.	paušalno	1
02		Skidanje postojećih podnih pločica.		
		Skidanje i odvoženje na dogovorenu lokaciju postojećih podnih pločica i sokli.	80 m2	1
03		Priprema poda za lepljenje novih podnih pločica		
		Posle skidanja postojećih pločica, izvršiti potrebne popravke i reparaciju košuljice. Po potrebi i "podoliv".	80 m2	1
04		Lepljenje podnih keramičkih pločica		
		Nabavka, dopremanje, lepljenje i fugovanje podnih keramičkih pločica. Preporuka za pločice - siva bez dezena, dimenzija 60 x 60 cm. Fug masa - "antracit". Dodati količinu na "rastur" i sokle visine H=10cm	80 m2	1
05		Promena ventila na postojećim radijatorima		
		Promena ventila na postojećim radijatorima		7
06		Farbanje radijatora i cevi grejanja		
		Priprema i farbanje radijatora i cevi grejanja, emajl lak na uljanoj bazi u ton RAL 7022 Dimenzije radijatora: 125 x 45 x 25 cm		7
07		Farbanje metalnih štokova vrata		
		Farbanje metalnih štokova vrata. Emajl lak na uljanoj bazi u ton RAL 7022	205 x 90 x 15	3

08		Farbanje betonskog parapeta		
		Farbanje postojećeg potprozorskog betonskog parapeta, širine 30 i visine 9 cm - dužina 12 m. Emajl lak na uljanoj bazi u ton RAL 7022.	6m2	1
09		Priprema i bojenje zidova i plafona		
		Popravka oštećenja, popunjavanje šliceva na zidu za postavku instalacija, gletovanje i krečenje zidova. Poludisperzivne boje. Ton - Helios F101 ili adekvatna zamena iz ponuđene ton karte drugog proizvođača. U istu boju se kreči i plafon kao i stubovi. površina plafona - 80 m2 vidne površine zidova i stubovi - 104 m2		1
10		Oblaganje podesta katedre		
		Oblaganje podesta za katedru lepljenjem tapisona SINTELON Horizon 63403. Ivice zaštititi aluminijumskom "L" lajsnom 30 x 30mm. Površina tapisona 9 m2 Dužina alu lajsne 8 m		1
11		Elektro radovi		
		Postavljanje nove elektro, internet, i protivpožarne instalacije u svemu prema urađenom projektu el. instalacija, kao i dogovorenim dopunama koje će se naknadno dodati kao izvedeno stanje projekta el. instalacija. Dopune usaglasiti sa projektantom enterijera. Galanterija utičnica i prekidača je "Aling" u kombinaciji antracit crno sa srebrnim maskama. - dovesti potrebne instalacije : električne, računarsko mrežne, internet i vezu računara sa projektorom do pozicije na podestu ispod katedre i na poziciju pulta sa računarom. Podest je šupalj i instalacije treba da se dovedu kroz njega do katedre sa setom ugradnih utičnica koje se ugrađuju u podest. - nova el. instalacija i utičnice za dve postojeće klime, ukopavanje creva za kondenz klime u zid. -dovođenje instalacije za rasvetu u plafonu (prema crtežu spuštenog plafona) -uštemati kablove za projektor na plafonu -protivpožarna instalacija i signalizacija -montaža predviđene i nabavljene rasvete. -nabavka, dopremanje i montaža spoljašnje i unutrašnje jedinice klima uređaja (12)		1

Партија 2.

		Stolarski radovi		
01	E1	Pult računara		
		Izrada i isporuka pulta za računar. Izrađuju se od univera "Kronospan" 8921 PR (ili odgovarajući) ,metalne noge, plastificirane u RAL 7022, sa nivelacionim stopicama. Gornji segment "A" se izraditi od mdf ploča d=19mm, bojene PU lakom u ton RAL 7022 (vidi crtež na str.8-12) dimenzije: 70 x 48 x 130 cm		1
02	E2	Obloga staklenih prizmi		
		Izrada, isporuka i montaža obloge staklenih prizmi. (vidi crtež na str. 07). Oblogu izraditi od univer ploča debljine d=18mm na podkonstrukciji. Dezen - Kronospan 8921 PR (ili odgovarajući). Pauze između segmenta su malo uvučenije od ravni obloge u širini 18mm, kantovano kant trakom predviđenom za univer "Kronospan" 164 PE. Gornja sokla vidne visine 80 mm izraditi od univera "Kronospan" 164 PE, d=18 mm.	1170 x 96 x 3,6	1
03	E3,E3a	Obloga staklenih prizmi i zidna vešalica		
		Izrada, isporuka i montaža obloge staklenih prizmi i zidne vešalice. (vidi crtež na str. 06). Oblogu izraditi od univer ploča debljine d=18mm na podkonstrukciji. Dezen - Kronospan 8921 PR (ili odgovarajući). Pauze između segmenta su malo uvučenije od ravni obloge u širini 18mm, kantovano kant trakom predviđenom za univer "Kronospan" 164 PE. Gornja sokla vidne visine 80 mm izraditi od univera "Kronospan" 164 PE, d=18 mm. Zidna vešalica je od istih materijala sa vešalicama modernijeg tipa u natur alu boji (kom.20)	1170 x 138 x 3,6 405 x 199 x 3,6	1
04	E4	Školska klupa		
		Nabavka, isporuka školske klupe. Metalna konstrukcija u boji RAL 7022. Gornja ploča, vertikalna prednja maska i polica ispod gornje ploče od univera d=18 mm, dezen: Kronospan 8921 PR (ili odgovarajući). Predviđeno za dve stolice.		

			130 x 50	26
05	E5	Katedra		
		Nabavka, isporuka školske katedre. Metalna konstrukcija u boji RAL 7022. Gornja ploča, vertikalna prednja maska, bočne strane i polica ispod gornje ploče od univera d=18 mm, dezen: Kronospan 8921 PR (ili odgovarajući) Kasete sa dve ladice. Predviđeno za jednu stolicu.	130 x 50	1
				
06	E6	Školska stolica		
		Nabavka, isporuka školske stolice. Metalna konstrukcija u boji RAL 7022. Sedište i naslon od presovanog špera (bela bukva)		52

				
07	E7	“Piši – briši” tabla		
		Nabavka, isporuka i montaža “piši – briši” table. preporučena dimenzija 200 x 120 cm		
08	E8	Krilo vrata		
		Izrada ,isporuka i montaža vrata. Krilo i štok debljine 42 mm - duplošperovano furnirom – hrast (friz) , bajcovano u ton po želji investitora i lakirano bezbojnim PU lakom sa 30 % sjajnoće. Kvaka , cilindar u obradi – brušeni inox, srednje cenovne klase. Sa spoljašnje vrata prema hodniku - nosač natpisa. Dimenzije otvora proveriti na licu mesta. Montira se na postojeći metalni štok.	211 x 90 x 4,2	2
09	E9	Krilo vrata		
		Izrada ,isporuka i montaža vrata. Krilo i štok debljine 42 mm - duplošperovano furnirom – hrast (friz) , bajcovano u ton po želji investitora i lakirano bezbojnim PU lakom sa 30 % sjajnoće. Kvaka , cilindar u obradi – brušeni inox, srednje cenovne klase. Sa spoljašnje vrata prema hodniku - nosač natpisa. Dimenzije otvora proveriti na licu mesta. Montira se na postojeći metalni štok.	211 x 70 x 4,2	1





Osnova postojećeg stanja

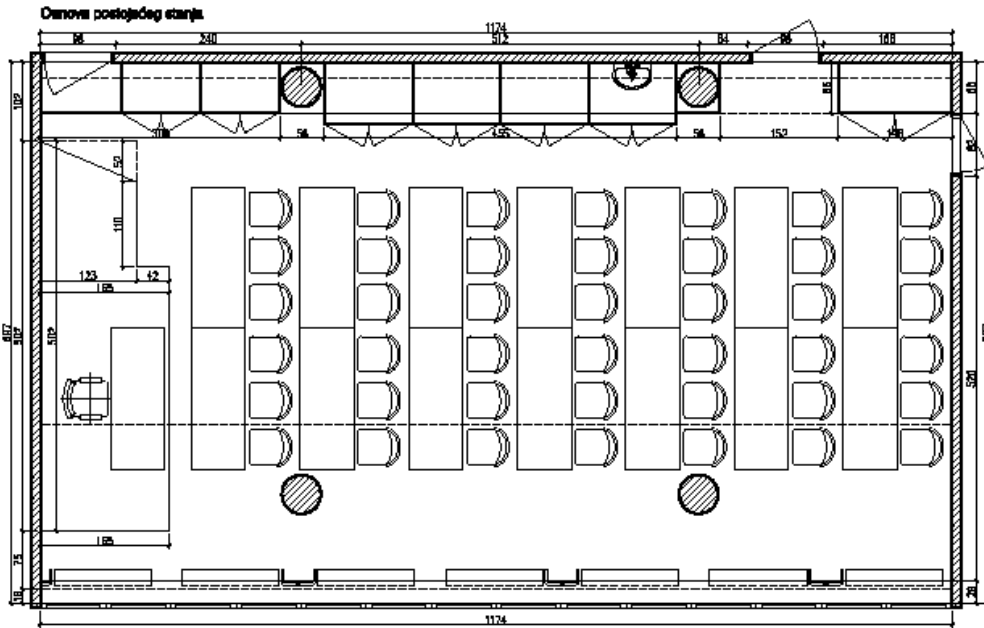

Projektant
 Đorđe Babić
 Inženjer
 Poljoprivredni fakultet - Novi Sad

Način projekta
 Projektat arhitekture
 Predveštanje S1
 pozicija u objektu
 prizemlje, slobovni paviljon

Projekat
 Datum
 august 2016
 Skala

01

Osnova novoprojektovanog stanja

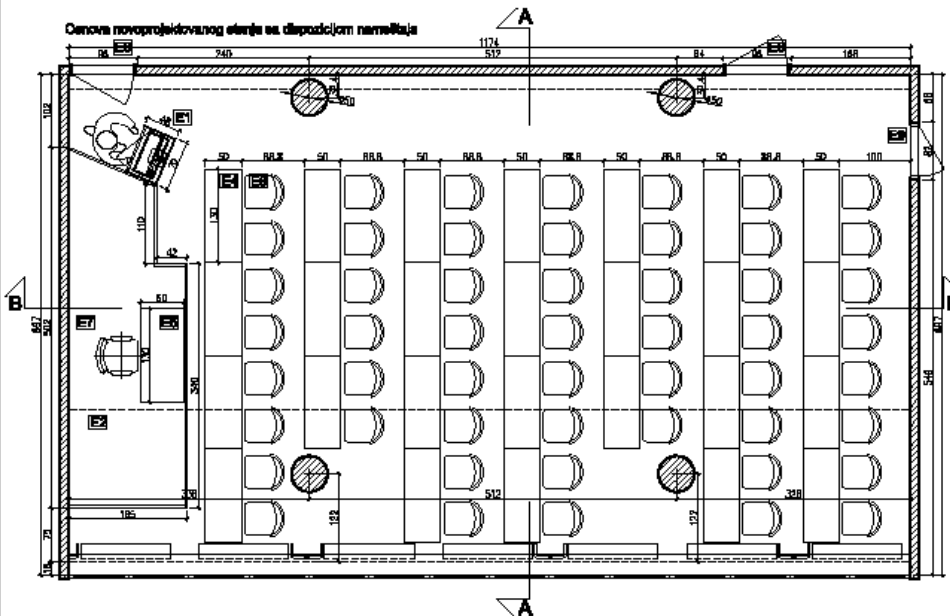

Projektant
 Đorđe Babić
 Inženjer
 Poljoprivredni fakultet - Novi Sad

Način projekta
 Projektat arhitekture
 Predveštanje S1
 pozicija u objektu
 prizemlje, slobovni paviljon

Projekat
 Datum
 august 2016
 Skala

02

Osnova novoprojektovanog stanja sa postojećim rasvetom

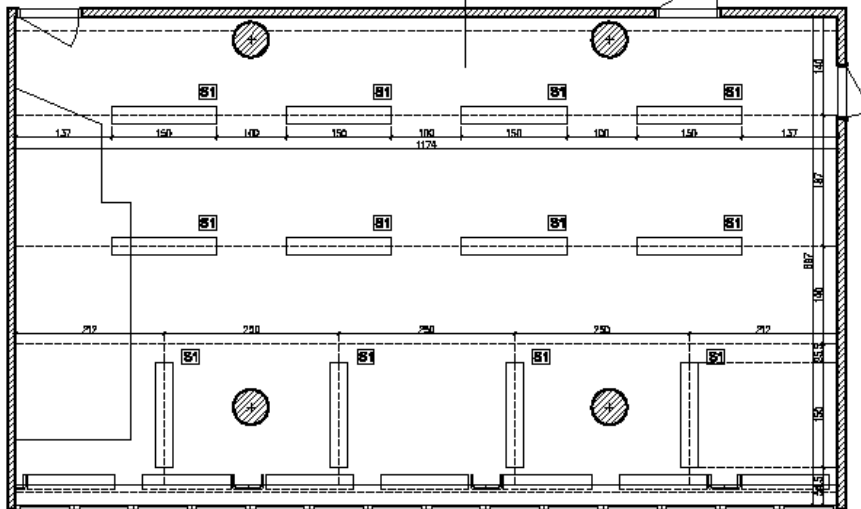

S1 - Nadgredne svetiljke sa T5 fluo cevima (150 x 25 cm) kom.12

Projektant Darko Babić	
Autor projekta Poljoprivredni fakultet - Novi Sad	
Nivo projekta Projektat arhitekture	
Predmetnost 31 posloja u objektu prizemlje, stambeni paviljon	
Projekat	Šifra
Datum septembar 2018	03
Skaliranje	

Osnova novoprojektovanog stanja sa šemom lepšenja keramičkih pločica

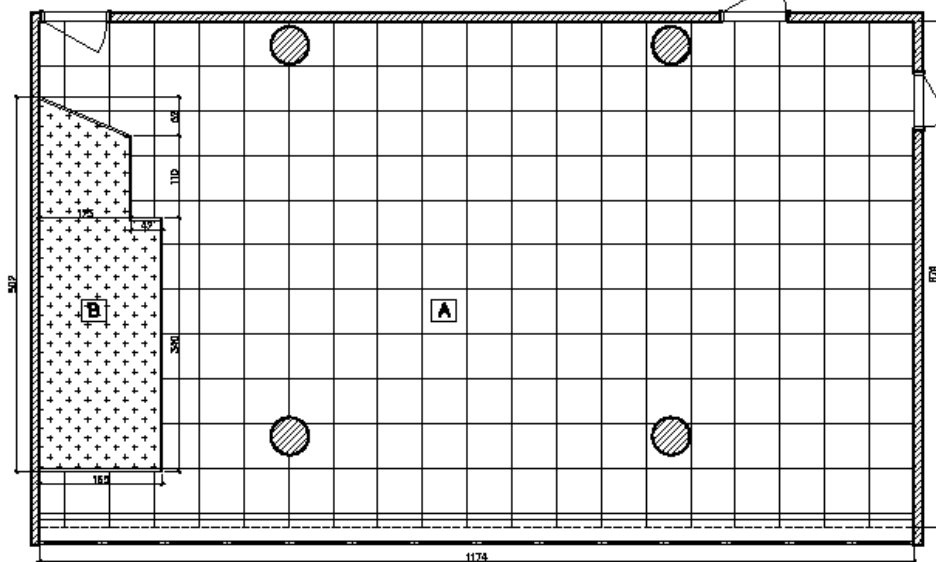

A Površina pod podnim pločicama - 72,5 m²
 B Površina pod tapetom - 9 m², ugaona ili "L" jačina - 8m

Projektant Darko Babić	
Autor projekta Poljoprivredni fakultet - Novi Sad	
Nivo projekta Projektat arhitekture	
Predmetnost 31 posloja u objektu prizemlje, stambeni paviljon	
Projekat	Šifra
Datum septembar 2018	04
Skaliranje	

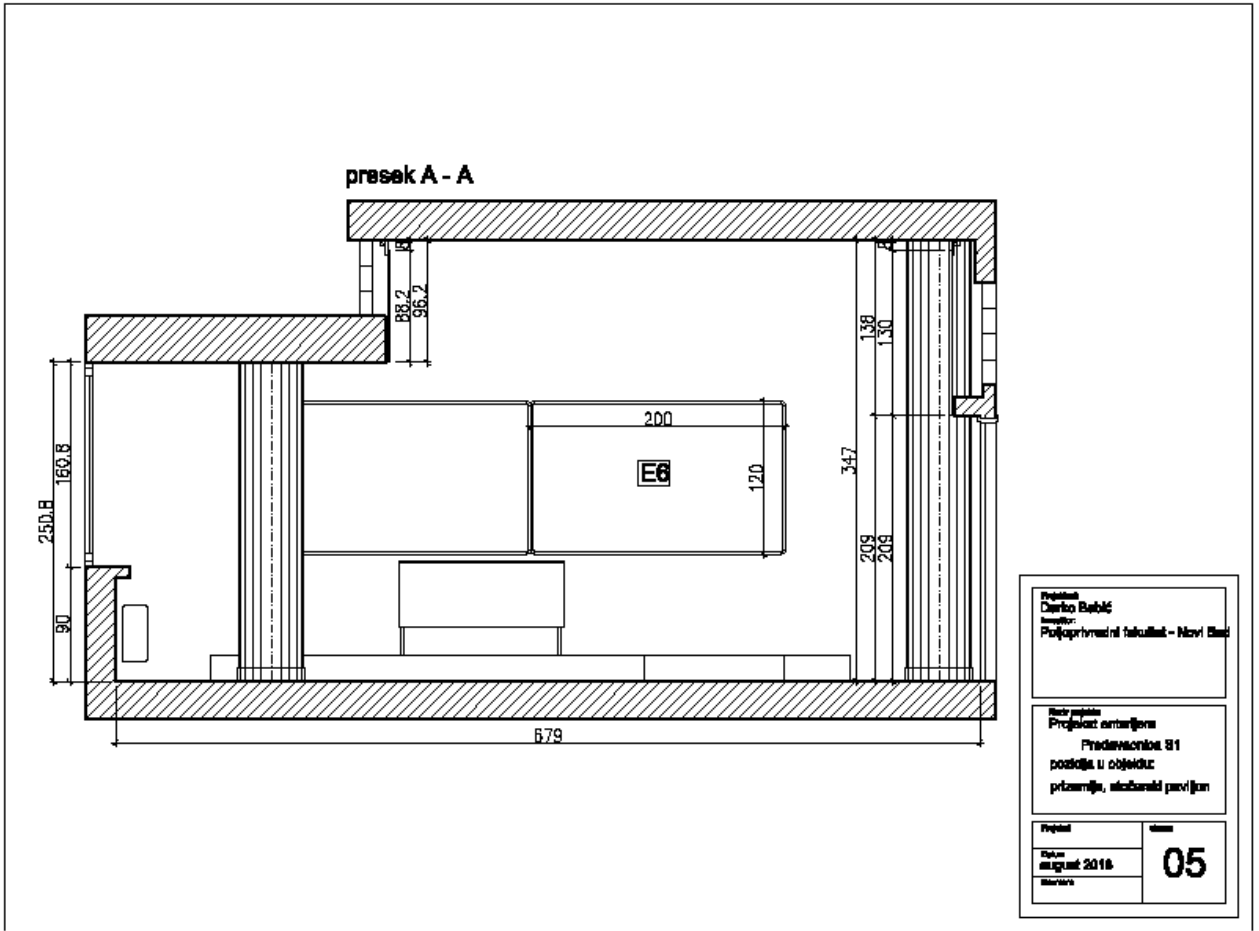

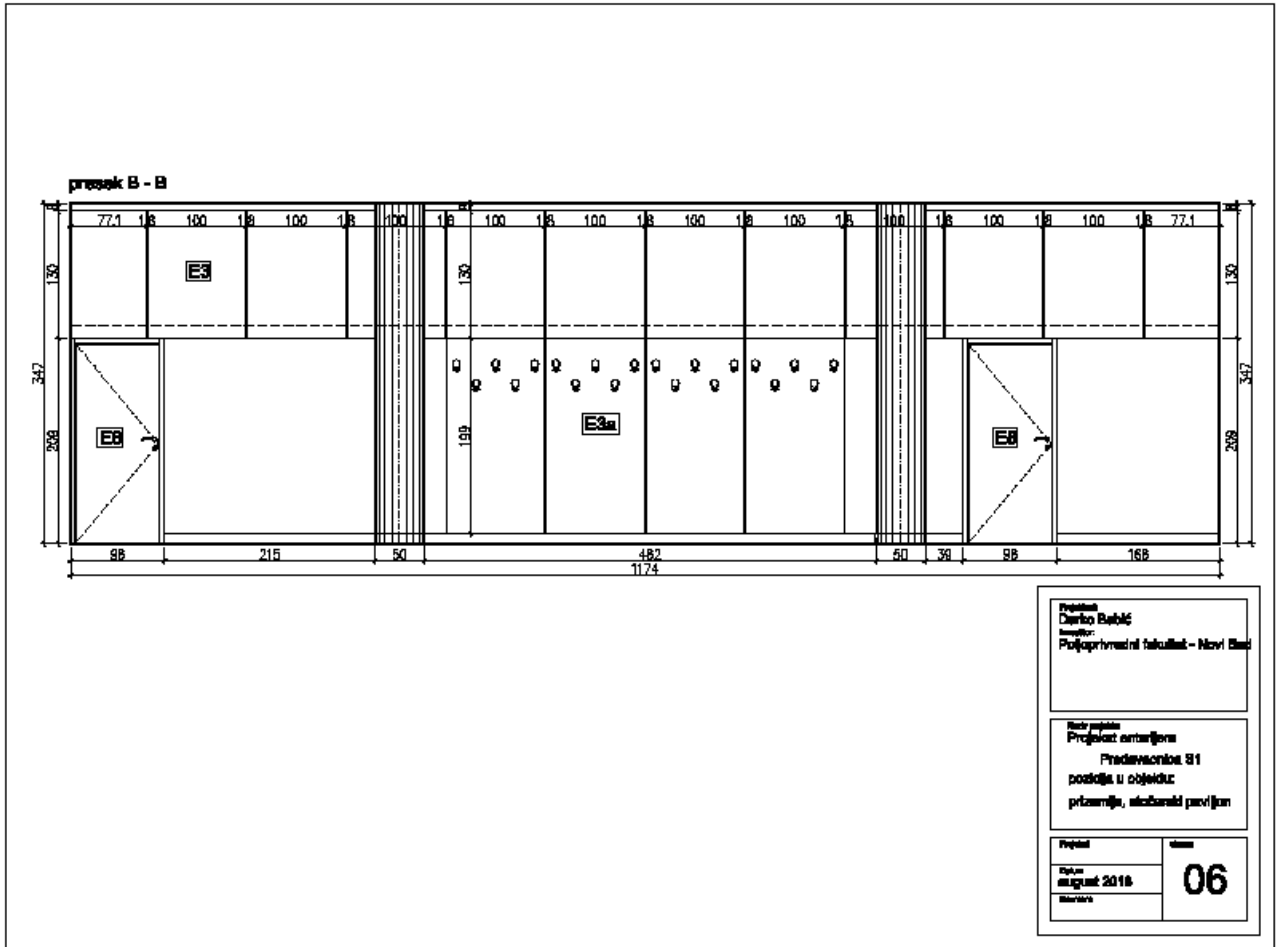

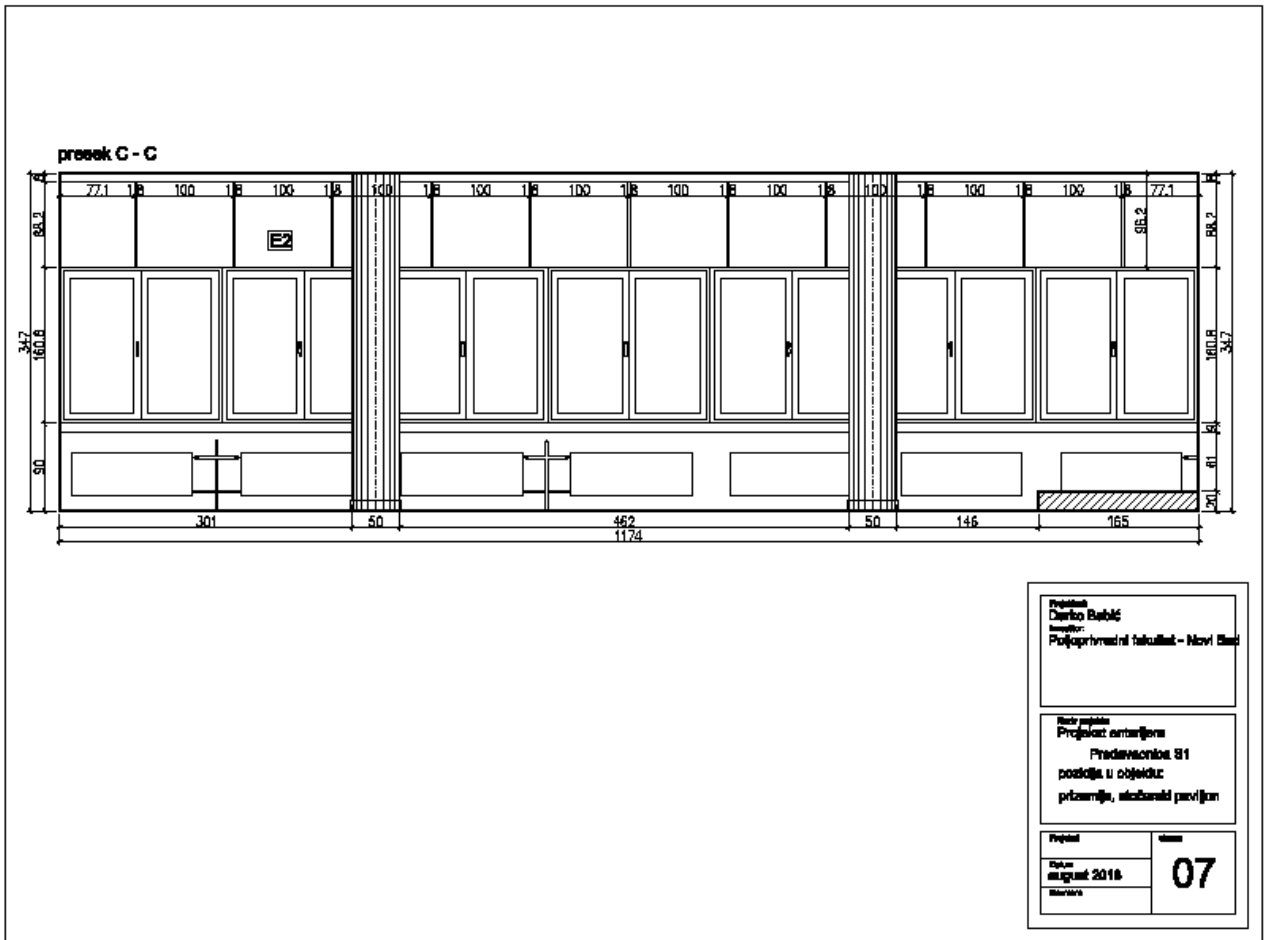

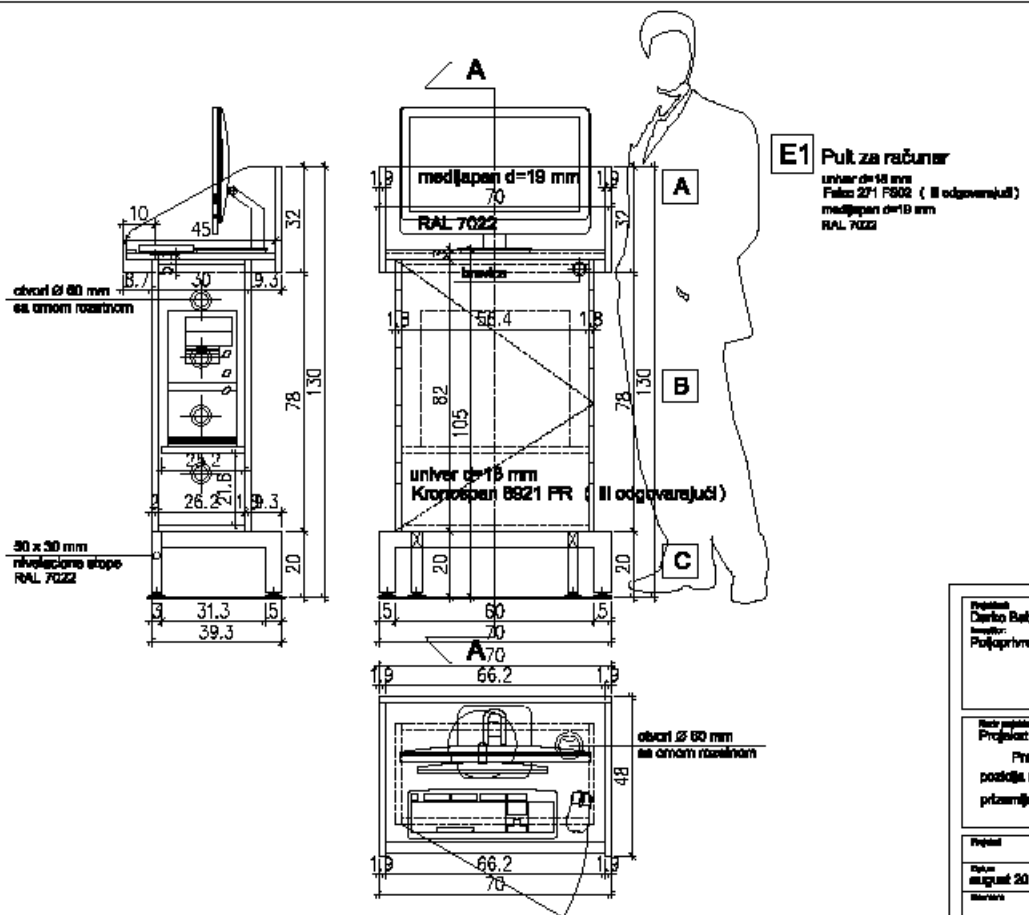

al. lažana 30 x 30 mm

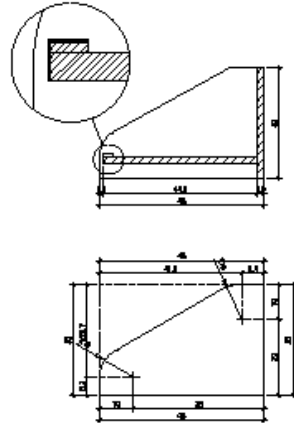

E1 PUK za računar

A Element
 dimenzije 0-10 mm
 RN. 7022

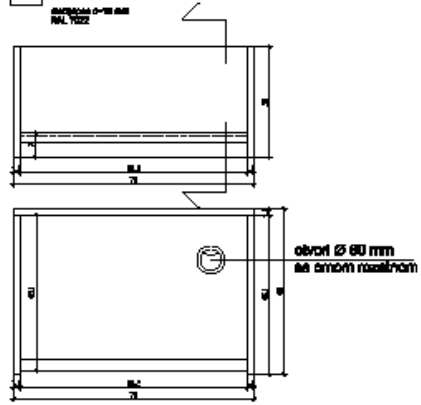

Projektant Darko Babić Inženjer Poljoprivredni fakultet – Novi Sad	
Navedi projekat Projektat ventilatora Predavanje 81 postolja u objekat prizemlje, stacionari paviljon	
Datum oktobar 2018 Izvođač	Broj 09

E1 Pult za računar

B Element

univerzalni 16 mm
Kronspan B621 PR (II odgovarajući)

otvori \varnothing 60 mm
sa čtom rozetnom
na obe bočne stranice

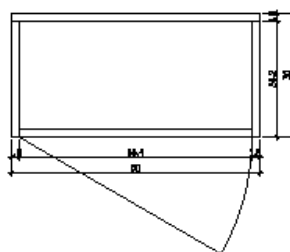
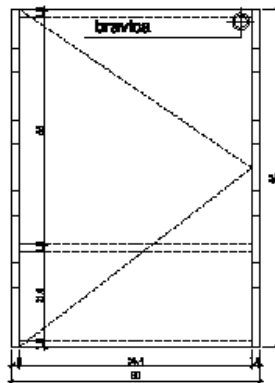
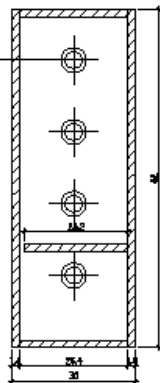

Projektant Danilo Babić Inženjer Poljoprivredni fakultet - Novi Sad	
Nacrtao Prof. dr. sc. Zoran Preradovićević poslednja u objektu: prizemlje, studentski paviljon	
Projekt datum septembar 2016 skica	10

E1 Pult za računar

C Element

matirana pravougaona cev 60 x 30 mm
RAL 7022

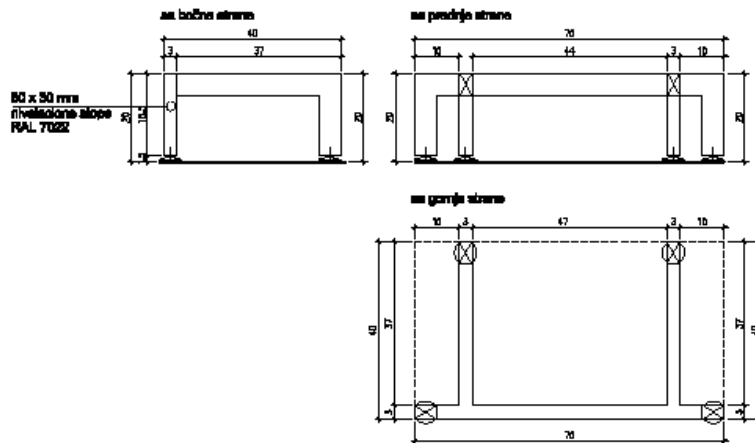

Projektant
Darko Babić
Inženjer:
Poljoprivredni fakultet - Novi Sad

Način prijave
Projekat: enterijera
Predavaonica 31
posloja u objeokul
prizemlja, studentski paviljon

Projekat	strana
datum septembar 2018	11
broj crteža	

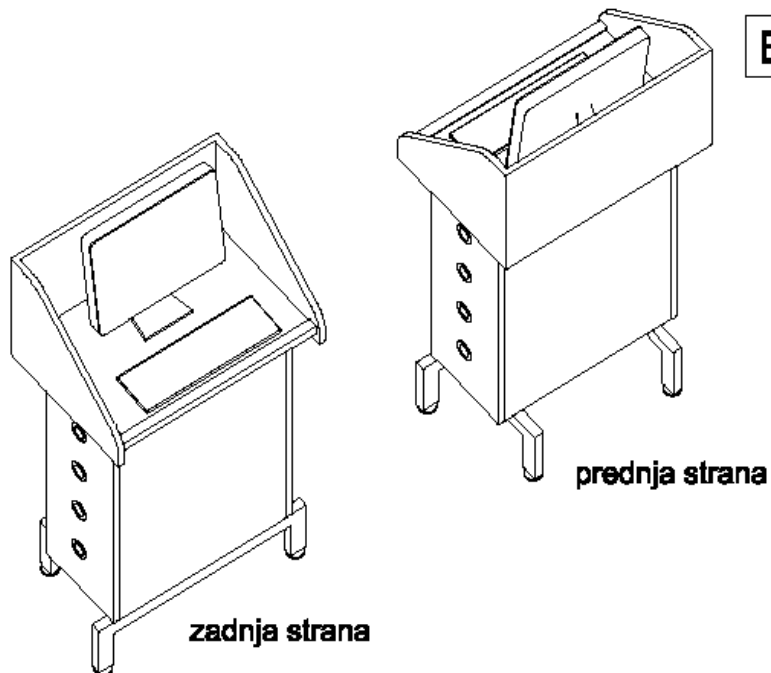

E1 Pult za računar

Projektant
Darko Babić
Inženjer:
Poljoprivredni fakultet - Novi Sad

Način prijave
Projekat: enterijera
Predavaonica 31
posloja u objeokul
prizemlja, studentski paviljon

Projekat	strana
datum septembar 2018	12
broj crteža	

Партија 3.

R. br.	Element	Opis	Dim(cm)/m2	Kom.
		Demontaža vrata i prozora		
01	E18, E19, E20	Demontaža postojećih krilnih vrata približnih dimenzija 210 x 90 označenih na crtežu kao E18, E19, E22 I njihovo transportovanje do dogovorene lokacije. Na tim pozicijama ugrađuju se nova krilna vrata.	210 x 90cm	3
02		Demontaža postojećih šalterskih prozora približnih dimenzija 125 x 192 cm i njihovo transportovanje na dogovorenu lokaciju.	125 x 192cm	4
03		Demontaza zidne obloge		
		Demontaza zidne obloge od pločastog materijala i odvoženje na dogovorenu lokaciju.	31,4m2	
04		Demontaža i iznošenje postojećeg nameštaja		
		Demontaža i iznošenje postojećeg nameštaja i odvoženje na dogovorenu lokaciju ili deponiju. -Radni stolovi, frontovi postojeći ormari, maske za radijatore, ormari, demontaža pregradnog zida od iverice dimenzija 154 x 127 x 11,2 cm (VxŠxD).	Paušalno	1
05		Sanacija parketa		
		Popravka oštećenih delova postojećeg parketa, hoblovanje i lakiranje.	56,2m2	1
06		Montaža šalterskih prozora		
		Izrada i montaža "Pamlex" šaltera.	192x125(h)cm	4
07		Rolo zavese na prozorima		
		Rolo (blackout) zavese sa vođicom, proizvođač "Vipol" Novi Sad ili odgovarajuće u beloj boji. Bez motora, manualno podizanje. Dimenzije prozora 192x125(h) cm.	192x125(h)cm	4
08		Tapete		
		Lepljenje piši-briši crne tepete. Ukupna površina tapete oko 31,4 m2.	31,4m2	1
09	E1	Radni sto		
		Izrada, isporuka i montaža radnog stola od univera Kastamonu A 418 light sapphire ili odgovarajuće, debljine d=18mm dimenzije 177,5x60/132x70 cm i elementom ispod stola za kućište računara od univera Kastamonu D152 corpus white dimenzije 60x28,2, debljine 18mm sa punim leđima 73,2x28,2cm i bočnom stranom 73,2x60cm. <u>Napomena*</u> Dimenzije proveriti na licu mesta.	177,5x60cm/ 132x70cmx75(h)	4
10	E2	Zidna polica		
		Izrada, isporuka i montaža zidne police u kombinaciji univera		4

		Kastamonu A 418 light sapphire ili odgovarajuće i Kastamonu D152 corpus white ili odgovarajuće. Dimenzije videti na crtežima, a kombinaciju univera na renderima. <u>Napomena*</u> Dimenzije proveriti na licu mesta.		
11	E3	Fiokar		
		Izrada, isporuka i montaža pokretnog fiokra dimenzija 55x40x61,8(h)cm od univera Kastamonu D152 corpus white ili odgovarajuće, debljine 18 mm. Korpus izraditi od univera Kastamonu D129 PS14 ili odgovarajuće. Postaviti centralnu bravu za zaključavanje/otključavanje fiokara. Točkovi su visine h=60mm. Koristiti klizače sa usporivačima. Ručice za nameštajsu “HAFELE”, hrom sjaj 212mm, šifra artikla (106.69.205) ili odgovarajuće -12 kom.	55x40 x61,8(h)cm	4
12	E4	Polica		
		Izrada, isporuka i montaža police u kombinaciji univera Kastamonu A 418 light sapphire ili odgovarajuće i Kastamonu D152 corpus white ili odgovarajuće debljine 18mm, dimenzije 100x45x320(h)cm. Korpus izraditi od univera Kastamonu D129 PS14 ili odgovarajuće. Ručke “EUROPROFIL” ili odgovarajuće sjaj srebro (šifra 1826) L=41,4cm-5 kom. Postaviti centralnu bravu za zaključavanje/otključavanje fiokara. Klizači i šarke na elementu su sa usporivačima. Dimenzije videti na crtežima, a kombinaciju univera na renderima. <u>Napomena*</u> Dimenzije proveriti na licu mesta.	100x45x320(h) cm	1
13	E5	Obloga postojećeg ormara i pulta, izrada elementa za ugradnju rasvete		4
		Izrada, isporuka i montaža frontova na postojećem ormaru kao i izrada police od univera Kastamonu D152 corpus white ili odgovarajuće, debljine 18 mm sa ugradnom led rasvetom HLADNO BELE 5000 k proizvođača “HAFELE” ili odgovarajuće -4 kom. po element . Koristiti šarke sa usporivačima. Dimenzije videti na crtežima. <u>Napomena*</u> Dimenzije proveriti na licu mesta.		
14	E6	Polica		
		Izrada, isporuka i montaža police u kombinaciji univera Kastamonu A 418 light sapphire ili odgovarajuće I Kastamonu D152 corpus white ili odgovarajuće debljine 18mm, dimenzije 60x45x320(h)cm. Korpus izraditi od univera Kastamonu D129 PS14 ili odgovarajuće. Postaviti centralnu bravu za zaključavanje/otključavanje fiokara. Ručke “EUROPROFIL” ili odgovarajuće sjaj srebro (šifra 1826) L=41,4cm-5 kom. po polici. Šarke i klizači su sa usporivačima. Dimenzije videti na crtežima, a kombinaciju univera na renderima.	60x45x320(h) cm	3

		<u>Napomena*</u> Dimenzije proveriti na licu mesta.		
15	E7	Radni sto		1
		Izrada, isporuka i montaža radnog stola od univera Kastamonu A 418 light sapphire ili odgovarajuće, debljine d=18mm I Kastamonu D152 corpus white ili odgovarajuće debljine 18 mm dimenzije 150x70/132x70 cm i elementom ispod stola za kućište računara od univera Kastamonu D152 corpus white ili odgovarajuće debljine 18mm, dimenzija 60x28,2cm. Dimenzije videti na crtežima, a kombinaciju univera na renderima.	150x70/132x70 0 cm	1
16	E8	Ormar	116,8x40x320(h) cm	1
		Izrada, isporuka i montaža police od univera Kastamonu D152 corpus white ili odgovarajuće debljine 18mm, dimenzije 116,8x40x320(h) cm. Korpus izraditi od univera Kastamonu D129 PS14. Ručke "EUROPROFIL" ili odgovarajuće sjaj srebro (šifra 1826) L=39,6cm-4 kom, L=114,8cm-2kom, L=71,2cm-2 kom, L=71,4cm-2 kom. Klizači I šarke su sa usporivačima. Postaviti centralnu bravu za zaključavanje/otključavanje fiokara. Dimenzije videti na crtežima. <u>Napomena*</u> Dimenzije proveriti na licu mesta.		
17	E9	Sto	149x40x75(h)cm	1
		Izrada, isporuka i montaža stola od univera Kastamonu D107, Black ili odgovarajuće, debljine 18mm, dimenzije 149x40x75(h). Dimenzije videti na crtežima. <u>Napomena*</u> Dimenzije proveriti na licu mesta.		
18	E10	Sto	160x70x75(h)cm	1
		Izrada, isporuka i montaža stola od univera Kastamonu D107, Black ili odgovarajuće, debljine 18mm, dimenzije 160x70x75(h) i staklom površine 160x70cm, debljine 6mm. Dimenzije videti na crtežima.		
19	E11	Ormar	278x62x320(h)	1
		Izrada, isporuka i montaža ormara od univera Kastamonu A 418 light sapphire ili odgovarajuće, debljine d=18mm. Dimenzije ormara su 278x62x320(h) cm. Postaviti ukopavajuće rukohvate "EUROPROFIL" ili odgovarajuće sjaj srebro SM-1012L (šifra 1826), L=46,3cm-12kom. Pravac godova univera treba da je vertikaln. Korpus izraditi od univera Kastamonu D129 PS14. Šarke su sa usporivačima. Dimenzije videti na crtežima.		

		Napomena* Dimenzije proveriti na licu mesta.		
20	E12	Oblaganje postojećeg ormara		1
		Izrada, isporuka i montaža frontova ormara od univera Kastamonu A 418 light sapphire ili odgovarajuće I Kastamonu D152 corpus white ili odgovarajuće, debljine d=18mm. Pravac godova univera treba da je vertikaln. Postaviti ukopavajuće rukohvate “EUROPROFIL” sjaj srebro SM-1012L (šifra 1826), L=47,9cm-16kom. Dimenzije videti na crtežima, a kombinaciju univera na renderima. Napomena* Dimenzije proveriti na licu mesta.		
21	E13	Polica	63x40x320(h)cm	1
		Izrada, isporuka i montaža police u kombinaciji univera Kastamonu A 418 light sapphire ili odgovarajuće i Kastamonu D152 corpus white ili odgovarajuće debljine 18mm, dimenzije 60x40x320(h)cm. Ručke “EUROPROFIL” sjaj srebro (šifra 1826) L=40cm-1kom. Korpus izraditi od univera Kastamonu D129 PS14 ili odgovarajuće. Šarke su sa usporivačima. Dimenzije videti na crtežima, a kombinaciju univera na renderima. Napomena* Dimenzije proveriti na licu mesta.		
22	E14	Radni sto	140x60x75(h)cm	1
		Izrada, isporuka i montaža stola od univera Kronospan A 418 light ili odgovarajuće, debljine 18mm, dimenzije 140x60x75(h). Dimenzije videti na crtežima. Napomena* Dimenzije proveriti na licu mesta.		
23	E15	Zamena frontova i polica u ormaru		1
		Izrada, isporuka i montaža frontova ormara od univera Kastamonu A 418 light sapphire ili odgovarajuće, debljine d=18mm. Pravac godova univera treba da je vertikaln. Police u ormaru izraditi od univera Kastamonu D129 PS14 ili odgovarajuće. Postaviti ukopavajuće rukohvate “EUROPROFIL” ili odgovarajuće sjaj srebro SM-1012L (šifra 1826), L=45cm-15kom. Postaviti šarke sa usporivačima. Dimenzije videti na crtežima. Napomena* Dimenzije proveriti na licu mesta.		
24	E16	Ormar	90x60x320(h)cm	1
		Izrada, isporuka i montaža ormara od univera Kastamonu A 418 light sapphire ili odgovarajuće, debljine d=18mm. Dimenzije ormara su 90x60x320(h) cm. Postaviti ukopavajuće		

		rukohvate "EUROPROFIL" ili odgovarajuće sjajsrebro SM-1012L (šifra 1826), L=45cm-4kom. Pravac godova univera treba da je vertikaln. Korpus izraditi od univera Kastamonu D129 PS14 ili odgovarajuće. Postaviti šarke sa usporivačima. Dimenzije videti na crtežima. <u>Napomena*</u> Dimenzije proveriti na licu mesta.		
25	E17	Radijator maska	90x20x85(h)cm	1
		Izrada, isporuka i montaža radijator maske od univera Kastamonu A 418 light sapphire, debljine d=18mm. Dimenzije maske su 90x20x85(h)cm. Izraditi 11 letvica dimenzije 80x5cm i montirati na razmaku od 2cm. Na gornjoj horizontali postaviti ventilacionu rešetku. Dimenzije videti na crtežima. <u>Napomena*</u> Dimenzije proveriti na licu mesta.		
26	E18	Jednokrnlina vrata	80x210	1
		Izrada, isporuka i montaža jednokrlnih vrata od univera Kastamonu A 418 light sapphire ili odgovarajuće, debljine d=18mm. AGB okovi. Dezen postaviti vertikalno. Dimenzije videti na crtežima. <u>Napomena*</u> Dimenzije proveriti na licu mesta.		
27	E19	Jednokrnlina vrata	90x210	1
		Izrada, isporuka i montaža jednokrlnih vrata od univera Kastamonu A 418 light sapphire ili odgovarajuće, debljine d=18mm. AGB okovi. Dezen postaviti vertikalno. Dimenzije videti na crtežima. <u>Napomena*</u> Dimenzije proveriti na licu mesta.		
28	E20	Jednokrnlina vrata	80x210	1
		Izrada, isporuka i montaža jednokrlnih vrata od univera Kastamonu A 418 light sapphire ili odgovarajuće, debljine d=18mm. AGB okovi. Dezen postaviti vertikalno. Dimenzije videti na crtežima. <u>Napomena*</u> Dimenzije proveriti na licu mesta.		
29	E21	Ogledalo	134,6x80cm	1
		Izrada, nabavka, isporuka i montaža ogledala dimenzija 134,6x80 cm, montirano na univer Kastamonu D152 corpus white ili odgovarajuće debljine 18mm, okantovanim kantrakom ABS 2mm Kastamonu A 418 light sapphire ili odgovarajuće		
30	E22	Radijator maska	770x30x60(h)cm	1
		Izrada, isporuka i montaža radijator maske od univera Kastamonu ili odgovarajuće		

		A 418 light sapphire ili odgovarajuće, debljine d=18mm. Dimenzije maske su 770x30x60(h)cm. Masku izraditi iz pet odvojenih elemenata (tri su police,dve su maske sa ventilacionom rešetkom). Letvice širine 5 cm montirati na razmaku od 4 cm. Dimenzije videti na crtežima. <u>Napomena*</u> Dimenzije proveriti na licu mesta.		
31	E23	Klizna vrata	151x220	1
		Izrada, isporuka i montaža kliznih vrata od pamplex stakla (kombinacija Flot I Satinatostakla) debljine d=9mm i dimenzija 212,6x75,5cm i fiksnog stakla od istog materijala dimenzija 210x75,5. Mehanizam za klizna vrata L=151cm- Venus 02, proizvođač"EUROPROFIL", šifra 2097. Mehanizam montirati na univer Kastamonu D152 corpus white ili odgovarajuće debljine 36mm, dimenzija 20x151cm. Satinato stakla dimenzija (40*75.5-2kom, 30*75.5-2kom, 35*75.5-2kom, 33*75.5-2kom) vezati za flot stakla AL sjaj ramom H profila.(Dimenzije flot stakla su: 20*75.5-2kom, 25*75.5-2kom, 17*75.5-2kom, 12.6*75.5-2kom). Dimenzije videti na crtežima. <u>Napomena*</u> Dimenzije proveriti na licu mesta.		
32	E24	Stolice		6
		Nabavka i isporuka stolice BARSA PU,crne,proizvođača "Vitorog" ili odgovarajuće		
33		Zidna obloga od univera Kronospan A 418 light sapphire	11,9m2	1
		Univer montirati na postojeću ivericu I fiksirati je čamovom letvom. Kant trake ABS 2mm na spojevima između tabli univera su Kronospan D152 corpus white ili odgovarajuće. <u>Napomena*</u> Dimenzije proveriti na licu mesta.		
34		Zidna obloga od univera Kronospan D152 corpus white	36,9m2	1
		Univer montirati na postojeću ivericu I fiksirati je čamovom letvom. Kant trake ABS 2mm na spojevima između tabli univera su Kronospan A 418 light sapphire ili odgovarajuće. <u>Napomena*</u> Dimenzije proveriti na licu mesta.		
35	E25	Čiviluk za jakne	100x30	1
		Izrada, isporuka i montaža čiviluka za jakne. Podlogu za čiviluk izraditi od univera Kastamonu D152 corpus white ili odgovarajuće dimenzija 100x30cm I na njemu montirati 8 vešalica za jakne.		







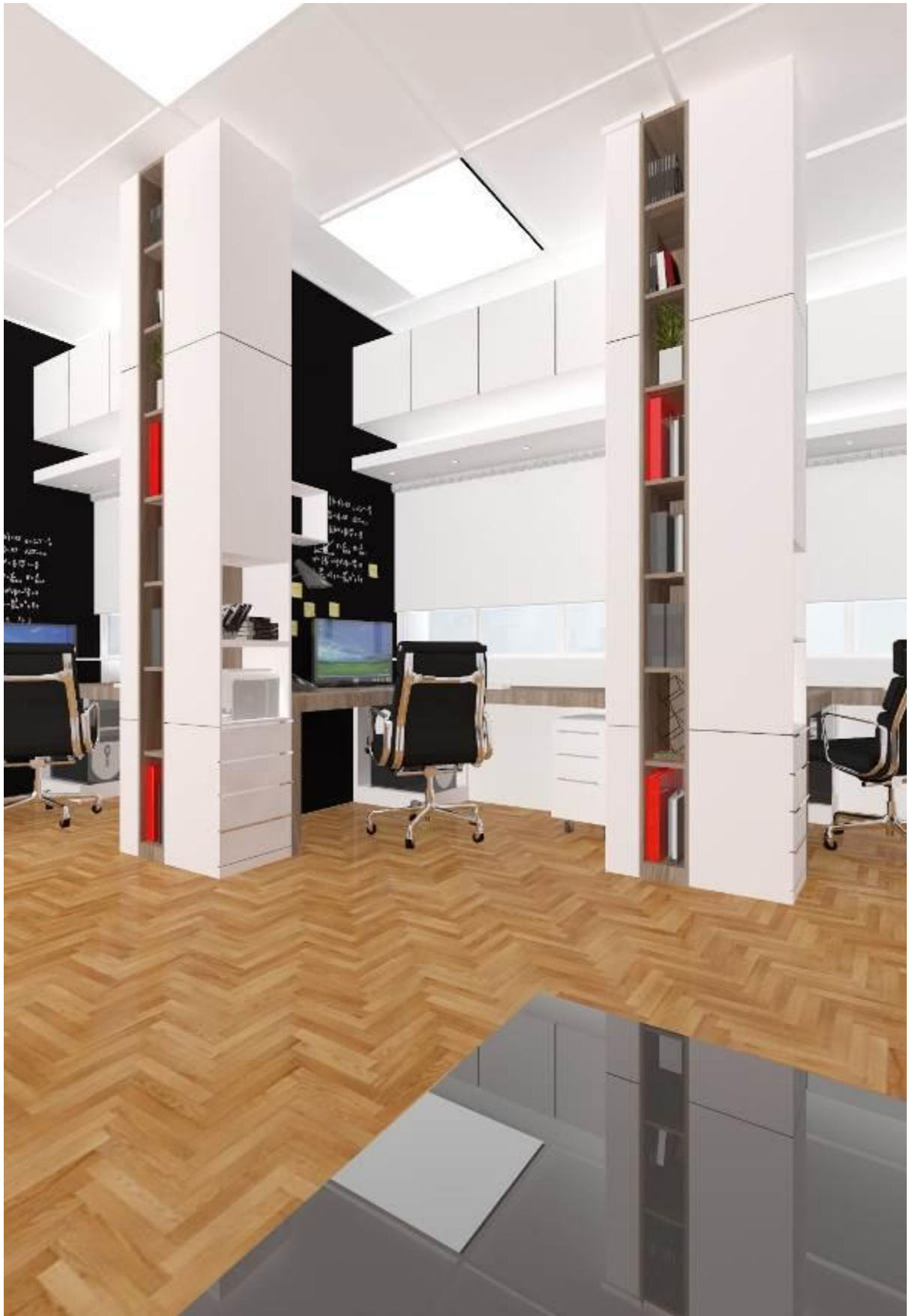









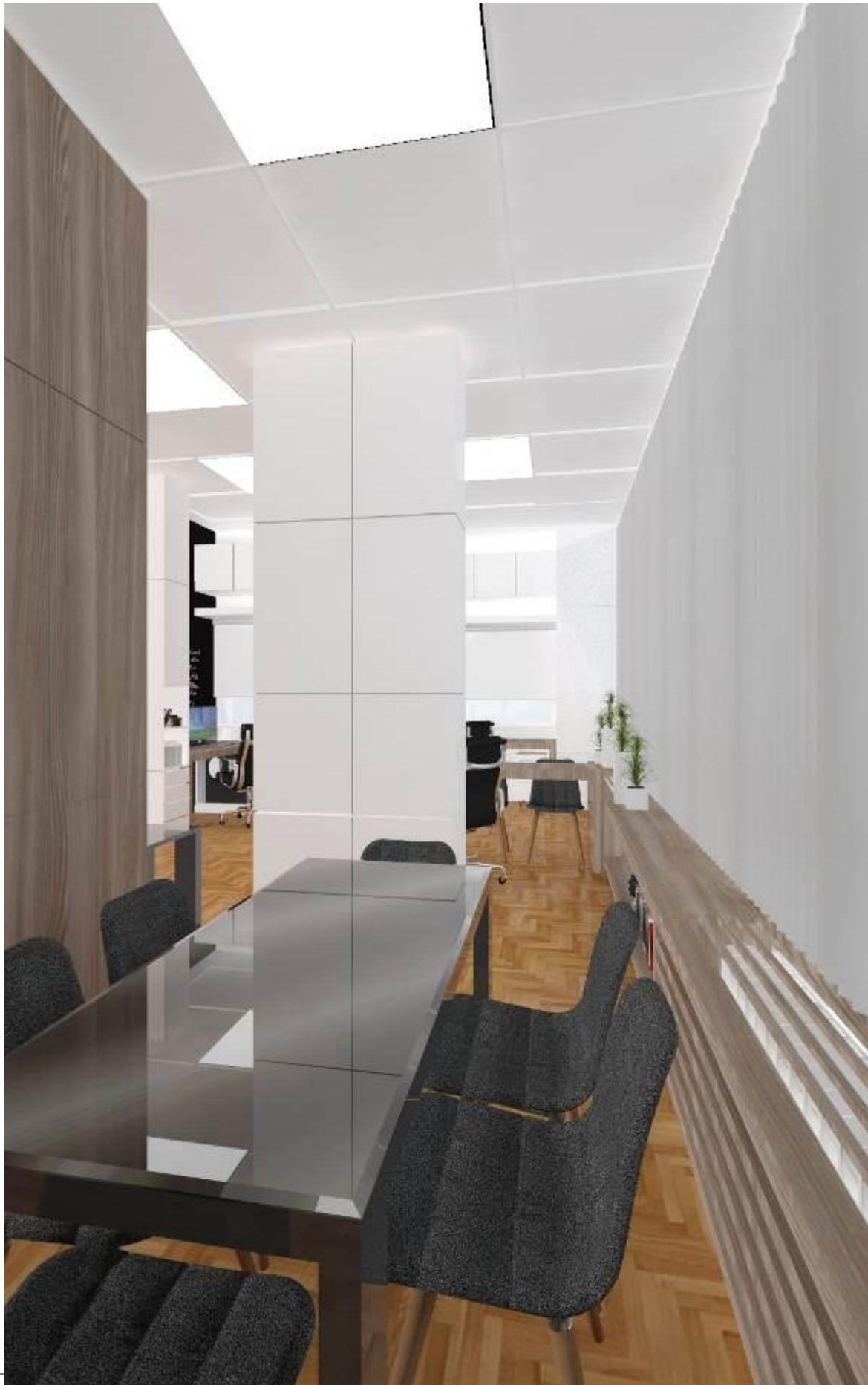











Investitor:
Poljoprivredni fakultet
Novi Sad

Prostorija: Studentska služba

Osnova studentske službe

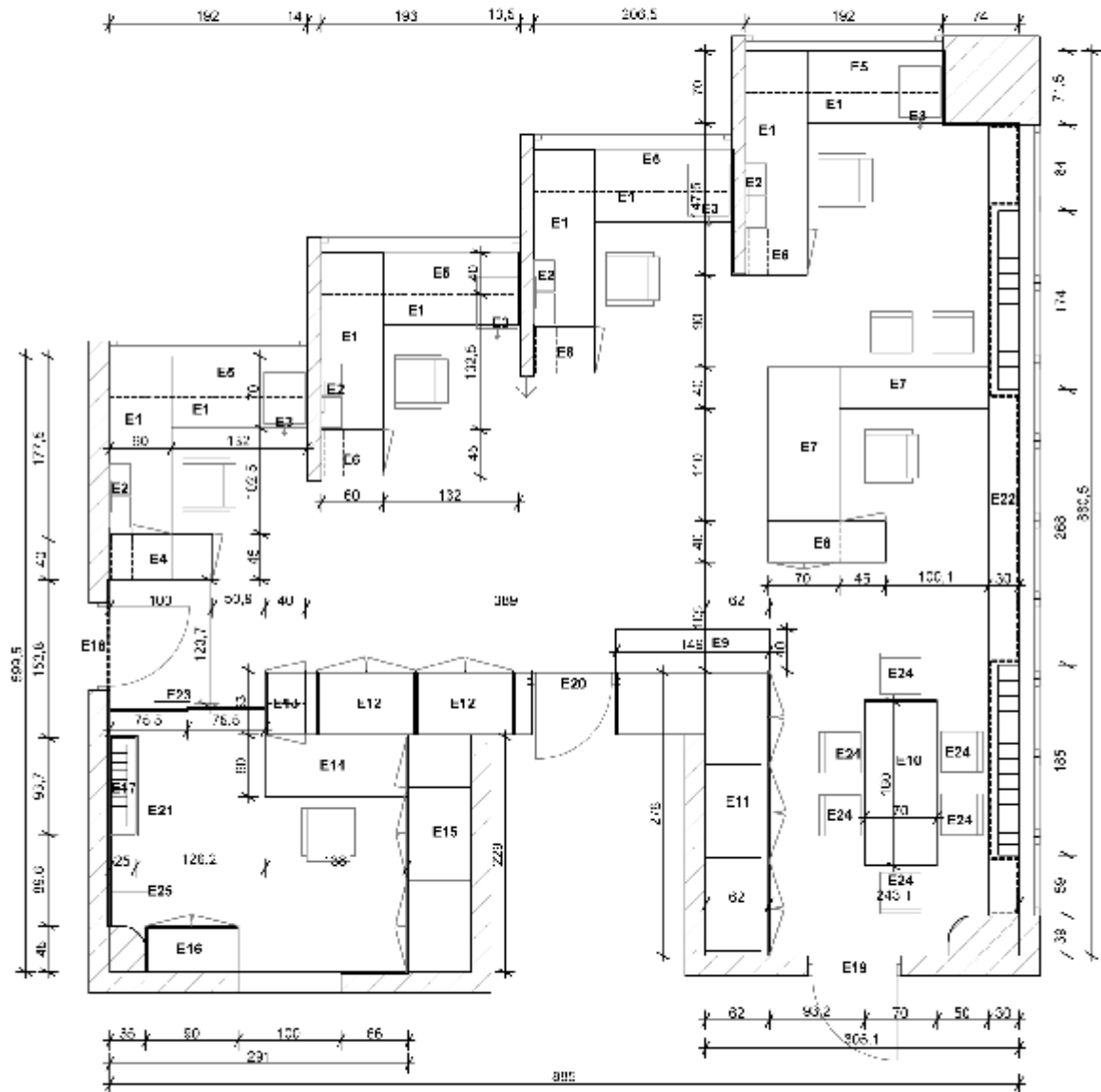





















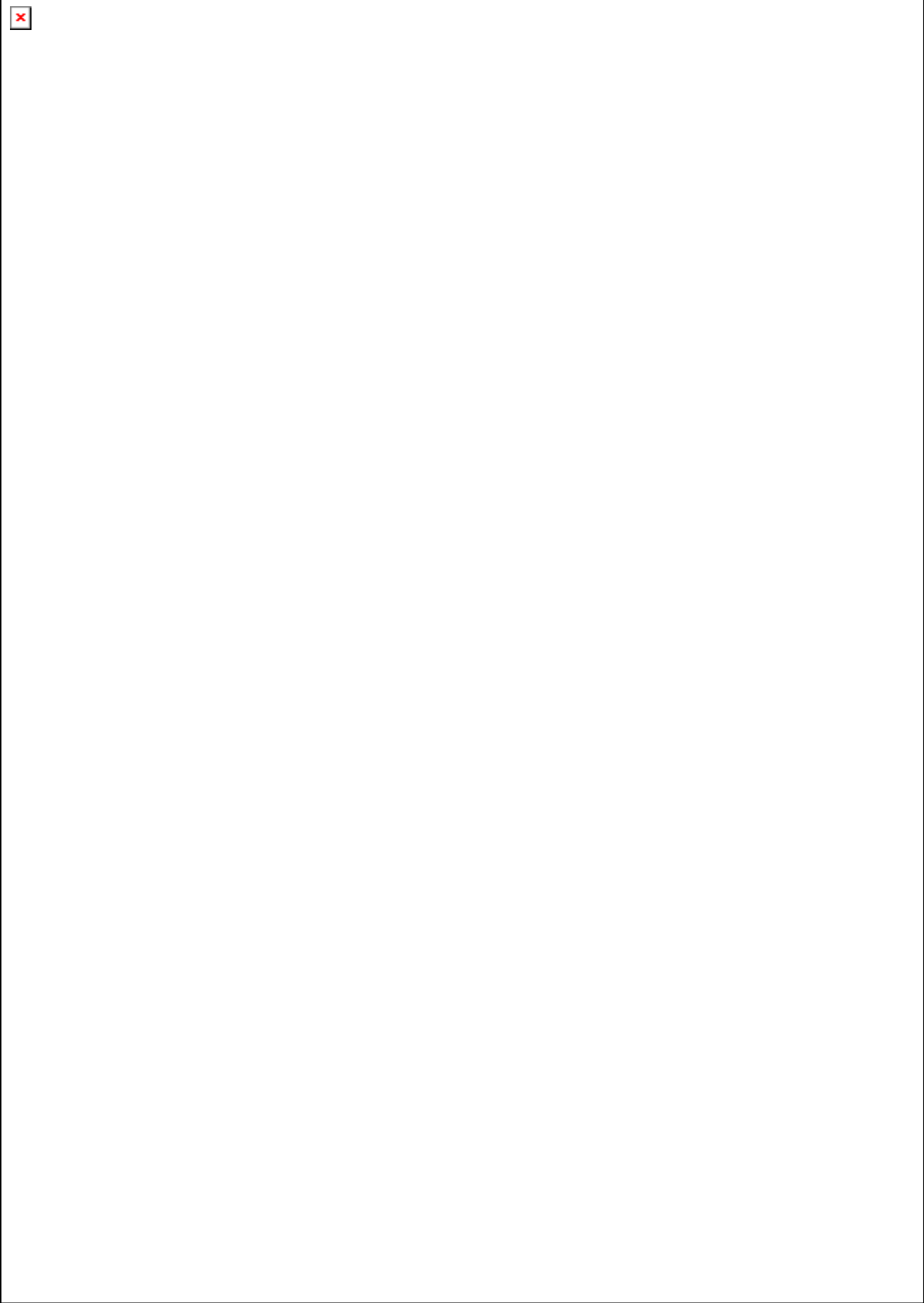

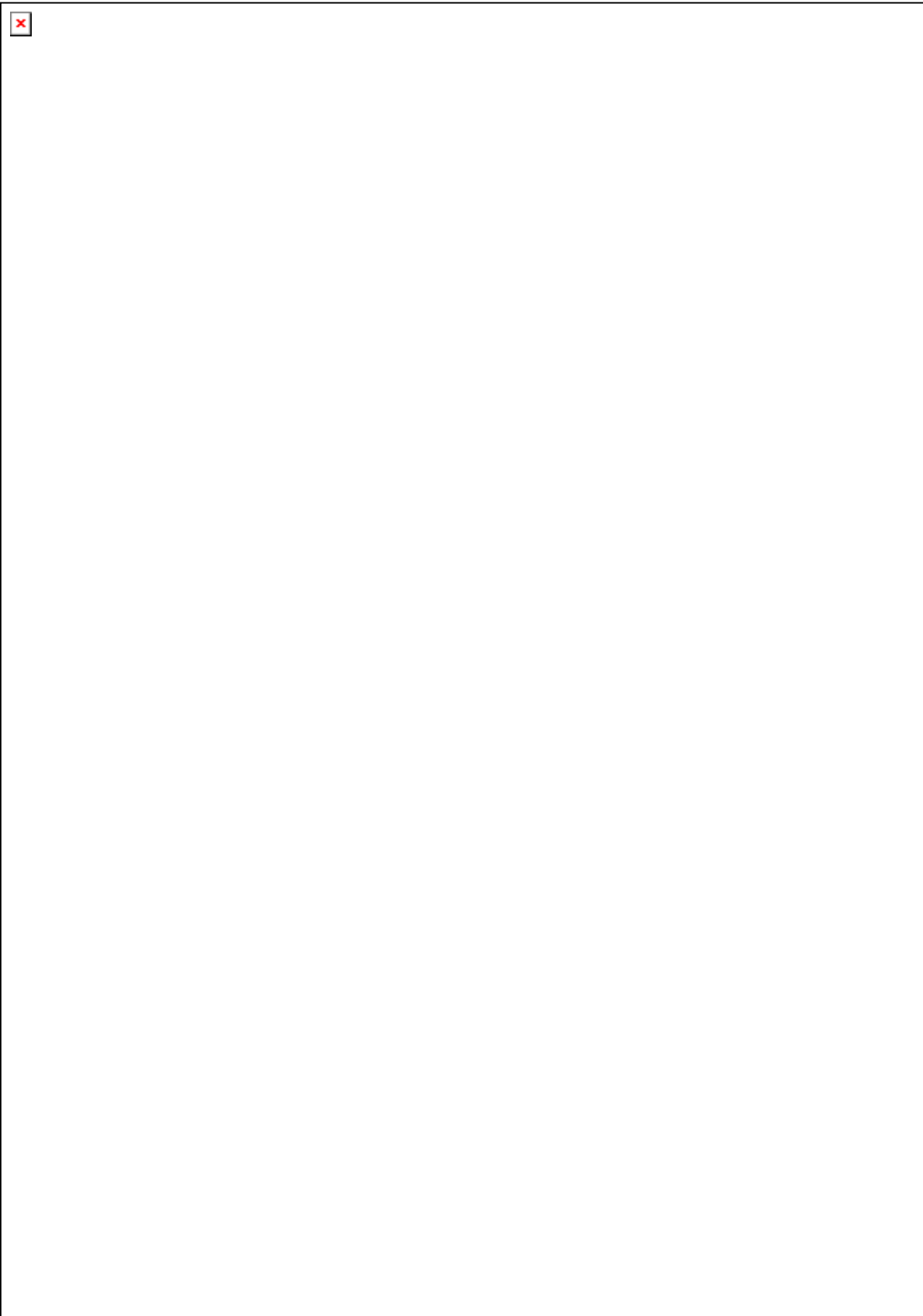

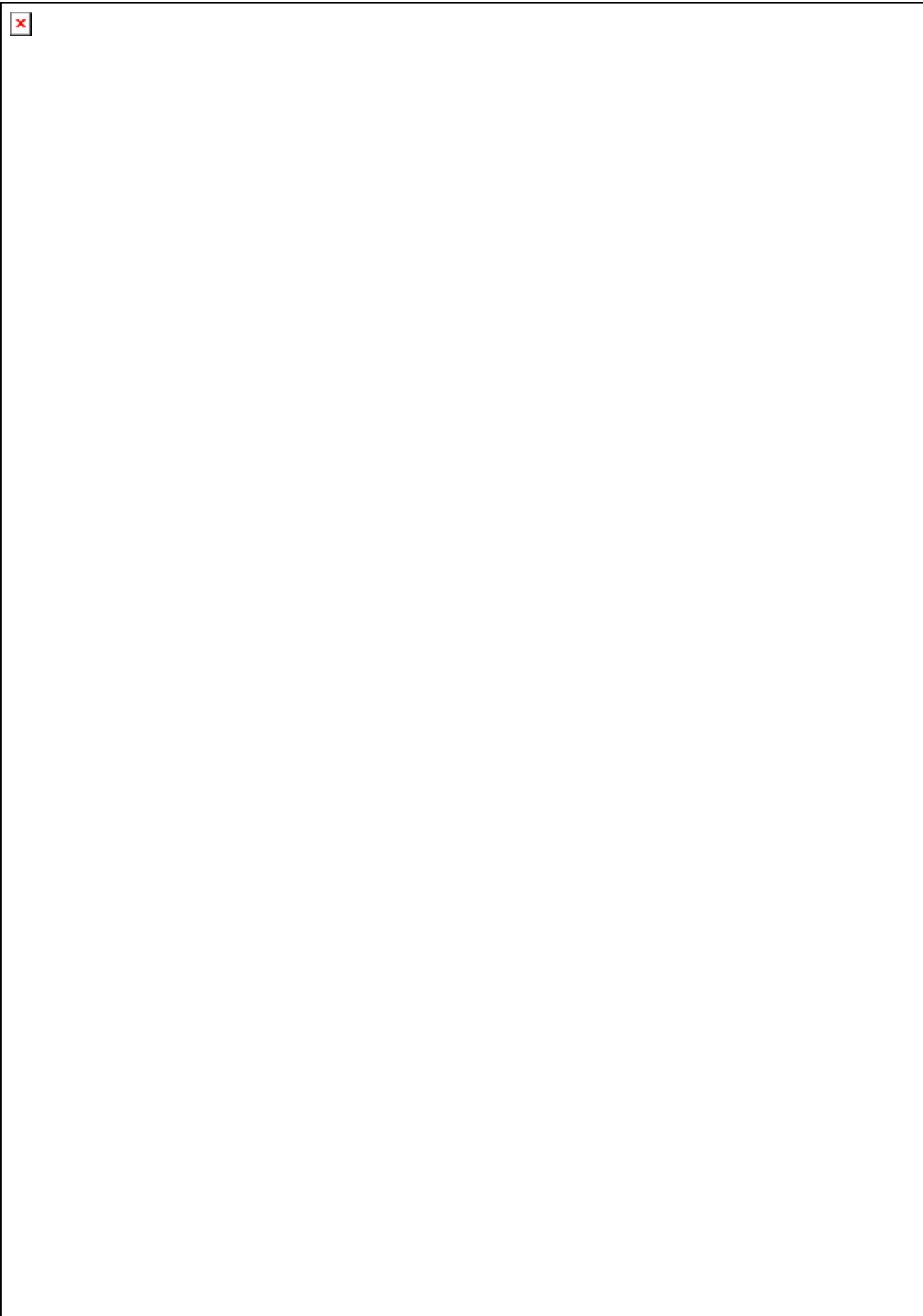





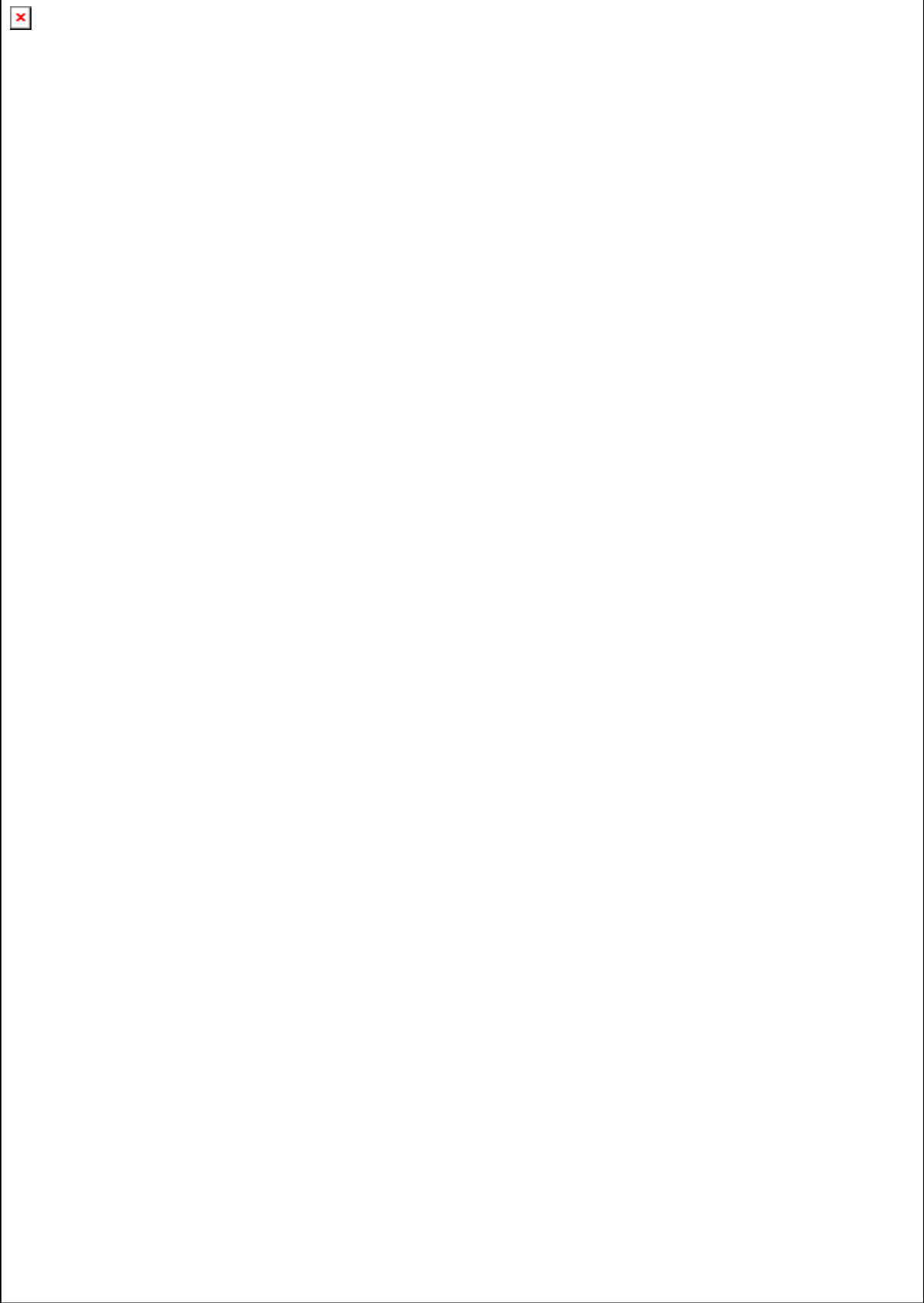































Investitor:
Poljoprivredni fakultet
Novi Sad

Naziv elementa: Zidna obloga

Materijal: Iverica

Prostorija: Studentska služba

Boja/Dezen: Kronospan
D152 Corpus White, A418 Light Sapphire

**Zidna obloga
DETALJ**

Osnova

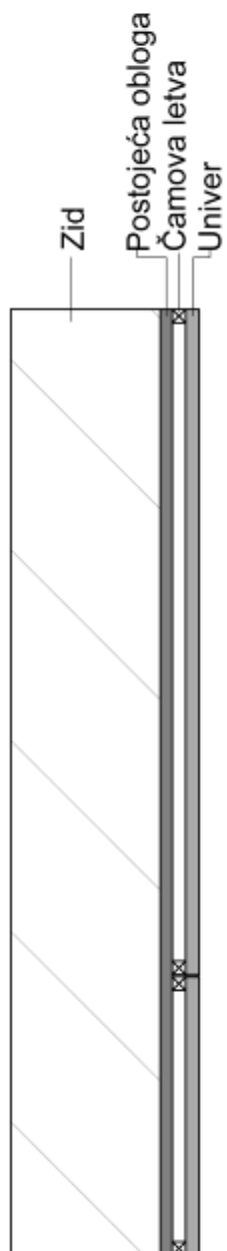

III УСЛОВИ ЗА УЧЕШЋЕ У ПОСТУПКУ НАБАВКЕ И УПУТСТВО КАКО СЕ ДОКАЗУЈЕ ИСПУЊЕНОСТ ТИХ УСЛОВА

1. УСЛОВИ ЗА УЧЕШЋЕ У ПОСТУПКУ

- 1.1.** Право на учешће у поступку предметне набавке има понуђач који испуњава следеће **обавезне услове**, и то:
- 1) Да је регистрован код надлежног органа, односно уписан у одговарајући регистар
 - 2) Да он и његов законски заступник није осуђиван за неко од кривичних дела као члан организоване криминалне групе, да није осуђиван за кривична дела против привреде, кривична дела против животне средине, кривично дело примања или давања мита, кривично дело преваре
 - 3) Да је измирио доспеле порезе, доприносе и друге јавне дажбине у складу са прописима Републике Србије или стране државе када има седиште на њеној територији
- Право на учешће у поступку предметне набавке има понуђач који испуњава следеће **додатне услове**, и то:

Партија 1.

- Уверење о положеном стручном испиту о практичној оспособљености за обављање послова безбедности и здравља на раду издато од Управе за безбедност и здравље надлежног министарства рада Републике Србије, за запосленог за кога је понуђач обавезан да достави и копију радне књижице копију МЗ-А или М-А образца. као доказ о запослењу код понуђача односно или копије уговора о привременим и повременим, уговора о делу или уговора о допунском раду.
- Уколико Понуђач има ангажовано правно лице односно предузетника који имају лиценцу за обављање послова безбедности и здравља на раду издату од стране надлежног министарства рада Републике Србије, Понуђач је у обавези да достави Уговор о ангажовању правног лица односно предузетника, важећу лиценцу и уверење.
- Понуђач има у радном односу или ангажовано по уговору о привременим и повременим, уговору о делу или по уговору о допунском раду минимум 1 стручно лице – електро инжењер које поседује важећу лиценцу 450 - Одговорни извођач радова електроенергетских инсталација ниског и средњег напона. Доказ: понуђач прилаже лиценцу ИКС број 450, са потврдом о важности исте
- Понуђач је дужан да уз понуду Динамички план извођења уговорених радова, где ће навести за колико дана ће се и који радови извести
- Изјава, потписана од стране овлашћеног лица понуђача и оверену печатом, да ће у року од 8 (осам) дана од дана потписивања уговора доставити:
 - а) полисе осигурања и доказе о плаћеној премији полисе за осигурање од одговорности према трећим лицима и стварима,

- б) полису осигурања радно ангажованих лица за извршење посла и
- в) полису осигурања радова.

Наведену изјаву понуђач сачињава у слободној форми, на свом меморандуму.

Ако понуђач не достави Наручиоцу тражене полисе и доказе у утврђеном року, Наручилац може да једнострано раскине уговор и наплати средство финансијског обезбеђења.

Партија 2. и 3.

- Уверење о положеном стручном испиту о практичној оспособљености за обављање послова безбедности и здравља на раду издато од Управе за безбедност и здравље надлежног министарства рада Републике Србије, за запосленог за кога је понуђач обавезан да достави и копију радне књижице копију МЗ-А или М-А образца као доказ о запослењу код понуђача односно или копије уговора о привременим и повременим, уговора о делу или уговора о допунском раду.
- Уколико Понуђач има ангажовано правно лице односно предузетника који имају лиценцу за обављање послова безбедности и здравља на раду издату од стране надлежног министарства рада Републике Србије, Понуђач је у обавези да достави Уговор о ангажовању правног лица односно предузетника, важећу лиценцу и уверење.
- Понуђач има у радном односу или ангажовано по уговору о привременим и повременим, уговору о делу или по уговору о допунском раду минимум 1 стручно лице – дипломирани грађевински инжењер високограђе или дипломирани инжењер архитектуре које поседује једну од важећих лиценци број 400, 401, 410 или 411. **Доказ:** понуђач прилаже лиценцу ИКС број 400, 401, 410 или 411 са потврдом о важности исте
- Понуђач је дужан да уз понуду Динамички план извођења уговорених радова, где ће навести за колико дана ће се и који радови извести
- Изјава, потписана од стране овлашћеног лица понуђача и оверену печатом, да ће у року од 8 (осам) дана од дана потписивања уговора доставити:
 - а) полисе осигурања и доказе о плаћеној премији полисе за осигурање од одговорности према трећим лицима и стварима,
 - б) полису осигурања радно ангажованих лица за извршење посла и
 - в) полису осигурања радова.

Наведену изјаву понуђач сачињава у слободној форми, на свом меморандуму.

Ако понуђач не достави Наручиоцу тражене полисе и доказе у утврђеном року, Наручилац може да једнострано раскине уговор и наплати средство финансијског обезбеђења.

2. УПУТСТВО КАКО СЕ ДОКАЗУЈЕ ИСПУЊЕНОСТ УСЛОВА

Испуњеност **обавезних услова** за учешће у поступку предметне набавке, понуђач доказује достављањем Изјаве (*Образац изјаве понуђача, дат је у конкурсној документацији*), којом под пуном материјалном и кривичном одговорношћу потврђује да испуњава услове за учешће у поступку ове набавке.

Изјава мора да буде потписана од стране овлашћеног лица понуђача и оверена печатом. Уколико Изјаву потписује лице које није уписано у регистар као лице овлашћено за заступање, потребно је уз понуду доставити овлашћење за потписивање.

Испуњеност **додатних услова** за учешће у поступку предметне набавке, понуђач доказује достављањем следећих доказа:

Партија 1.

- Уверење о положеном стручном испиту о практичној оспособљености за обављање послова безбедности и здравља на раду издато од Управе за безбедност и здравље надлежног министарства рада Републике Србије, за запосленог за кога је понуђач обавезан да достави и копију радне књижице копију МЗ-А или М-А образца као доказ о запослењу код понуђача односно или копије уговора о привременим и повременим, уговора о делу или уговора о допунском раду.
- Уколико Понуђач има ангажовано правно лице односно предузетника који имају лиценцу за обављање послова безбедности и здравља на раду издату од стране надлежног министарства рада Републике Србије, Понуђач је у обавези да достави Уговор о ангажовању правног лица односно предузетника, важећу лиценцу и уверење.
- Понуђач има у радном односу или ангажовано по уговору о привременим и повременим, уговору о делу или по уговору о допунском раду минимум 1 стручно лице – електро инжењер које поседује важећу лиценцу 450 - Одговорни извођач радова електроенергетских инсталација ниског и средњег напона. Доказ: понуђач прилаже лиценцу ИКС број 450, са потврдом о важности исте
- Понуђач је дужан да уз понуду Динамички план извођења уговорених радова, где ће навести за колико дана ће се и који радови извести
- Изјава, потписана од стране овлашћеног лица понуђача и оверену печатом, да ће у року од 8 (осам) дана од дана потписивања уговора доставити:
 - а) полисе осигурања и доказе о плаћеној премији полисе за осигурање од одговорности према трећим лицима и стварима,
 - б) полису осигурања радно ангажованих лица за извршење посла и
 - в) полису осигурања радова.

Наведену изјаву понуђач сачињава у слободној форми, на свом меморандуму.

Ако понуђач не достави Наручиоцу тражене полисе и доказе у утврђеном року, Наручилац може да једнострано раскине уговор и наплати средство финансијског обезбеђења.

Партија 2. и 3.

- Уверење о положеном стручном испиту о практичној оспособљености за обављање послова безбедности и здравља на раду издато од Управе за безбедност и здравље надлежног министарства рада Републике Србије, за запосленог за кога је понуђач

обавезан да достави и копију радне књижице копију М3-А или М-А образца. као доказ о запослењу код понуђача односно или копије уговора о привременим и повременим, уговора о делу или уговора о допунском раду.

- Уколико Понуђач има ангажовано правно лице односно предузетника који имају лиценцу за обављање послова безбедности и здравља на раду издату од стране надлежног министарства рада Републике Србије, Понуђач је у обавези да достави Уговор о ангажовању правног лица односно предузетника, важећу лиценцу и уверење.
- Понуђач има у радном односу или ангажовано по уговору о привременим и повременим, уговору о делу или по уговору о допунском раду минимум 1 стручно лице – дипломирани грађевински инжењер високограђе или дипломирани инжењер архитектуре које поседује једну од важећих лиценци број 400, 401, 410 или 411. **Доказ:** понуђач прилаже лиценцу ИКС број 400, 401, 410 или 411 са потврдом о важности исте
- Понуђач је дужан да уз понуду Динамички план извођења уговорених радова, где ће навести за колико дана ће се и који радови извести
- Изјава, потписана од стране овлашћеног лица понуђача и оверену печатом, да ће у року од 8 (осам) дана од дана потписивања уговора доставити:
 - а) полисе осигурања и доказе о плаћеној премији полисе за осигурање од одговорности према трећим лицима и стварима,
 - б) полису осигурања радно ангажованих лица за извршење посла и
 - в) полису осигурања радова.

Наведену изјаву понуђач сачињава у слободној форми, на свом меморандуму.

Ако понуђач не достави Наручиоцу тражене полисе и доказе у утврђеном року, Наручилац може да једнострано раскине уговор и наплати средство финансијског обезбеђења.

Поред наведеног потребно је доставити изјаву произвођача о испуњености техничких карактеристика **понуђених добара** (на Образацу из конкурсне документације). Изјава се предаје у оригиналу и мора бити потписана и оверена од стране произвођача механизације. Ова изјава не може бити потписана и оверена од стране понуђача осим ако је понуђач произвођач.

VI УПУТСТВО ПОНУЂАЧИМА КАКО ДА САЧИНЕ ПОНУДУ

1. ПОДАЦИ О ЈЕЗИКУ НА КОЈЕМ ПОНУДА МОРА ДА БУДЕ САСТАВЉЕНА

Понуђач подноси понуду на српском језику. На другом језику са преводом на српски језик од стране судског тумача *може бити:*

1. *Техничка документација произвођача.*
2. ..

2. НАЧИН НА КОЈИ ПОНУДА МОРА ДА БУДЕ САЧИЊЕНА

Понуђач понуду подноси непосредно или путем поште у затвореној коверти или кутији, затворену на начин да се приликом отварања понуда може са сигурношћу утврдити да се први пут отвара.

На полеђини коверте или на кутији навести назив и адресу понуђача.

Понуду доставити на адресу: Пољопривредни факултет Нови Сад, Трг Доститеја Обрадовића 8, 21000 Нови Сад, Писарница Факултета, Канцеларија број 10, са назнаком: „**Понуда за набавку утоварне руке, Н бр. 119/2018 - НЕ ОТВАРАТИ**”. Понуда се сматра благовременом уколико је примљена од стране наручиоца до **10.09.2018.** године до **09,00 часова**. **Отварање понуда је јавно**, и то последњег дана за подношење понуда у **10,15 часова**, на адреси наручиоца у Сали за седнице у Деканату Факултета

Наручилац ће, по пријему одређене понуде, на коверти, односно кутији у којој се понуда налази, обележити време пријема и евидентирати број и датум понуде према редоследу приспећа.

Понуда коју наручилац није примио у року одређеном за подношење понуда, односно која је примљена по истеку дана и сата до којег се могу понуде подносити, сматраће се неблаговременом.

Понуда мора да садржи:

1. **Попуњен, потписан и оверен Образац понуде** *Образац понуде понуђач мора да попуни, овери печатом и потпише, чиме потврђује да су тачни подаци који су у обрасцу понуде наведени. Уколико понуђачи подносе заједничку понуду, група понуђача може да се определи да образац понуде потписују и печатом оверавају сви понуђачи из групе понуђача или група понуђача може да одреди једног понуђача из групе који ће попунити, потписати и печатом оверити образац понуде.*
2. **Модел уговора** *мора бити потписана и оверена печатом од стране овлашћеног лица понуђача или групе понуђача*
3. **Изјава о независној понуди** *Изјава мора бити потписана од стране овлашћеног лица сваког понуђача из групе понуђача и оверена печатом*
4. **Изјава о техничким карактеристикама** *Изјава мора бити потписана и оверена од стране произвођача машине. Ова изјава не може бити потписана и оверена од стране понуђач, осим ако је сам понуђач произвођач.*
5. **Изјава о испуњености обавезних услова за учешће у поступку** *Изјава мора бити потписана од стране овлашћеног лица сваког понуђача из групе понуђача и оверена печатом*
6. **Доказ о испуњености додатних услова за учешће у поступку**
7. **Техничка документација опреме**

3. НАЧИН И УСЛОВИ ПЛАЋАЊА, ГАРАНТНИ РОК, КАО И ДРУГЕ ОКОЛНОСТИ ОД КОЈИХ ЗАВИСИ ПРИХВАТЉИВОСТ ПОНУДЕ

3.1. Захтеви у погледу начина, рока и услова плаћања.

Плаћање се врши уплатом на рачун понуђача по привременим ситуацијама и окончаној ситуацији, сачињеним на основу оверене грађевинске књиге и јединичних цена из предмера, потписаним од стране Надзорног органа Наручиоца, у року од **30** (тридесет) дана од дана пријема оверене ситуације за неспорни део ситуације, с тим да ситуација мора износити најмање 5% (процентата) од уговорене вредности.

Понуђачу није дозвољено да захтева аванс.

3.2. Захтеви у погледу гарантног рока

Гарантни рок не може бити краћи од 24 месеца.

3.3. Захтев у погледу рока (испоруке добара, извршења услуге, извођења радова)

Радови се изводе року од:

*партија 1. највише **30 календарских дана** од дана увођења извођача радова у посао.

*партија 2. највише **20 календарских дана** од дана увођења извођача радова у посао.

*партија 3. највише **20 календарских дана** од дана увођења извођача радова у посао.

3.4. Захтев у погледу рока важења понуде

Рок важења понуде не може бити краћи од 30 дана од дана отварања понуда.

У случају истека рока важења понуде, наручилац је дужан да у писаном облику затражи од понуђача продужење рока важења понуде.

Понуђач који прихвати захтев за продужење рока важења понуде на може мењати понуду.

4. ВАЛУТА И НАЧИН НА КОЈИ МОРА ДА БУДЕ НАВЕДЕНА И ИЗРАЖЕНА ЦЕНА У ПОНУДИ

Цена мора бити исказана у динарима, са и без пореза на додатну вредност, са урачунатим свим трошковима које понуђач има у реализацији предметне набавке, с тим да ће се за оцену понуде узимати у обзир цена без пореза на додатну вредност.

У понуђену цену понуђач мора укључити све евентуалне попусте.

Цена је фиксна и не може се мењати.

Ако је у понуди исказана неуобичајено ниска цена, наручилац ће поступити у складу са чланом 92. Закона.

Ако понуђена цена укључује увозну царину и друге дажбине, понуђач је дужан да тај део одвојено исказе у динарима.

5. ПОДАЦИ О ВРСТИ, САДРЖИНИ, НАЧИНУ ПОДНОШЕЊА, ВИСИНИ И РОКОВИМА ОБЕЗБЕЂЕЊА ИСПУЊЕЊА ОБАВЕЗА ПОНУЂАЧА

II Изабрани понуђач је дужан да да у тренутку закључења уговора достави:

Бланко, соло меницу са меничним писмом/овлашћењем и депо картоном, која се предаје у тренутку закључења уговора, као гаранција за добро извршење посла.

Меница мора бити регистрована у Регистру меница Народне банке Србије, а као доказ понуђач уз меницу доставља копију захтева за регистрацију менице, овереног од своје пословне банке.

Копија картона депонованих потписа мора бити са оригиналном овером од стране пословне банке понуђача, с тим да овера не сме бити старија од 15 дана пре истека рока за доставу средства обезбеђења за добро извршење посла

Садржина: Бланко соло меница мора бити безусловна, платива на први позив, не може садржати додатне услове за исплату, краће рокове од рокова које је одредио Наручилац, мањи износ од онога који је одредио Наручилац или промењену месну надлежност за решавање спорова. Бланко соло меница мора да садржи потпис и печат понуђача. Регистровано Менично писмо/овлашћење обавезно мора да садржи (поред осталих података) и тачан назив корисника меничног писма/овлашћења (Наручиоца), предмет јавне набавке – број ЈН и назив јавне набавке, износ на који се издаје – 10% од укупне вредности уговора и у динарима без пдв-а, са навођењем рока важности – који је 30 дана дужи од дана окончања реализације уговора .

Начин подношења: у моменту закључења уговора.

Висина: 10 % од укупне вредности уговора и изражена у динарима, без пдв-а.

Рокови: рок важности – који је 30 (тридесет) дана дужи од истека рока за коначно извршење посла.

Наручилац је овлашћен да уновчи финансијску гаранцију дату уз уговор ако изабрани понуђач не испуњава своје уговорене обавезе.

У случају подношења заједничке понуде понуђачи (чланови заједничке понуде/конзорцијума) могу дати једну гаранцију прибављену од стране само једног члана или више гаранција од свих чланова заједничке понуде, а укупна вредност гаранција не може бити мања од 10% од укупне вредности уговора са пдв-ом.

III Изабрани понуђач је дужан да у тренутку квантитативног и квалитативног пријем опреме достави:

Бланко, соло меница са меничним писмом/овлашћењем и депо картоном, која се предаје у тренутку закључења уговора, као гаранција за отклањање недостатак у гарантном року.

Меница мора бити регистрована у Регистру меница Народне банке Србије, а као доказ понуђач уз меницу доставља копију захтева за регистрацију менице, овереног од своје пословне банке.

Копија картона депонованих потписа мора бити са оригиналном овером од стране пословне банке понуђача, с тим да овера не сме бити старија од 15 дана пре истека рока за доставу средства обезбеђења за добро извршење посла

Садржина: Бланко соло меница мора бити безусловна, платива на први позив, не може садржати додатне услове за исплату, краће рокове од рокова које је одредио Наручилац, мањи износ од онога који је одредио Наручилац или промењену месну надлежност за решавање спорова. Бланко соло меница мора да садржи потпис и печат понуђача. Менично писмо/овлашћење обавезно мора да садржи (поред осталих података) и тачан назив корисника меничног писма/овлашћења (Наручиоца), предмет јавне набавке – број ЈН и назив јавне набавке, износ на који се издаје – 10% од укупне вредности уговора и у динарима без пдв-а, са навођењем рока важности – који је 3 дана дужи од датог гарантног рока

Начин подношења: у тренутку примопредаје радова.

Висина: 10 % од укупне вредности уговора и изражена у динарима, са пдв.

Рокови: рок важности – који је 3 дана дужи од датог гарантног рока.

Наручилац је овлашћен да уновчи финансијску гаранцију ако изабрани понуђач не отклони функционалне недостатке у раду опреме

У случају подношења заједничке понуде понуђачи (чланови заједничке понуде/конзорцијума) могу дати једно средство финансијског обезбеђења прибављено од стране само једног члана или више средстава финансијског обезбеђења од свих чланова заједничке понуде, а укупна вредност средстава финансијског обезбеђења не може бити мања од 10% а од укупне вредности понуде без пдв-а, за средство финансијског обезбеђења за озбиљност понуде и за за добро извршење посла.

6. ВРСТА КРИТЕРИЈУМА ЗА ДОДЕЛУ УГОВОРА, ЕЛЕМЕНТИ КРИТЕРИЈУМА НА ОСНОВУ КОЈИХ СЕ ДОДЕЉУЈЕ УГОВОР И МЕТОДОЛОГИЈА ЗА ДОДЕЛУ ПОНДЕРА ЗА СВАКИ ЕЛЕМЕНТ КРИТЕРИЈУМА

Избор најповољније понуде ће се извршити применом критеријума „Најнижа понуђена цена“. Разматраће се само понуде које чија понуђена буде цена нижа или једнака са процењеном вредношћу набавке.

7. ЕЛЕМЕНТИ КРИТЕРИЈУМА НА ОСНОВУ КОЈИХ ЋЕ НАРУЧИЛАЦ ИЗВРШИТИ ДОДЕЛУ УГОВОРА У СИТУАЦИЈИ КАДА ПОСТОЈЕ ДВЕ ИЛИ ВИШЕ ПОНУДА СА ЈЕДНАКИМ БРОЈЕМ ПОНДЕРА ИЛИ ИСТОМ ПОНУЂЕНОМ ЦЕНОМ

Уколико две или више понуда имају исту понуђену цену, као најповољнија биће изабрана понуда оног понуђача који је понудио краћи рок испоруке. У случају истог понуђеног рока испоруке, као најповољнија биће изабрана понуда оног понуђача који је понудио дужи гарантни рок.

V ОБРАЗАЦ ПОНУДЕ

Понуда бр _____ од _____ за јавну набавку радова, реновирање учионице С01 и студентске службе Пољопривредног факултета, по партијама, Н број 119/2018

1) ОПШТИ ПОДАЦИ О ПОНУЂАЧУ

Назив понуђача:	
Адреса понуђача:	
Матични број понуђача:	
Порески идентификациони број понуђача (ПИБ):	
Име особе за контакт:	
Електронска адреса понуђача (e-mail):	
Телефон:	
Телефакс:	
Број рачуна понуђача и назив банке:	
Лице овлашћено за потписивање уговора	

**5.1) ОПИС ПРЕДМЕТА НАБАВКЕ: реновирање учионице С01 и студентске службе
Пољопривредног факултета, по партијама**
Партија 1. грађевински радови у учионици С01

Р.бр.	Назив	Количина	Јединична цена (без ПДВ)	Укупан износ (без ПДВ)
1.	Demontaža i iznošenje postojećeg nameštaja. Plakara, klupa, stolova, katedre i odnošenje na dogovorenu lokaciju. Podest za katedru ostaje postojeći samo se sa njega skida postojeća linoleum obloga. Skidanje postojećih nadgradnih plafonskih svetiljki. Skidanje postojećih krila vrata kom.3. Skidanje trakastih zavesa i kasnije ponovna montaža. Demontaža i kasnije ponovna montaža projektora na plafonskom nosaču i klime. Demontaža školskih tabli.	1		
2.	Skidanje i odvoženje na dogovorenu lokaciju postojećih podnih pločica i sokli. 80 m2	1		
3.	Posle skidanja postojećih pločica, izvršiti potrebne popravke i reparaciju košuljice. Po potrebi i "podoliv".80 m2	1		
4.	Nabavka, dopremanje, lepljenje i fugovanje podnih keramičkih pločica. Preporuka za pločice - siva bez dezena, dimenzija 60 x 60 cm. Fug masa - "antracit". Dodati količinu na "rastur" i sokle visine H=10cm, 80 m2	1		
5.	Promena ventila na postojećim radijatorima	7		
6.	Priprema i farbanje radijatora i cevi grejanja, emajl lak na uljanoj bazi u ton RAL 7022 Dimenzije radijatora: 125 x 45 x 25 cm	7		
7.	Farbanje metalnih štokova vrata. Emajl lak na uljanoj bazi u ton RAL 7022, 205 x 90 x 15	3		
8.	Farbanje postojećeg potprozorskog betonskog parapeta, širine 30 i visine 9 cm - dužina 12 m. Emajl lak na uljanoj bazi u ton RAL 7022. 6m2	1		
9.	Popravka oštećenja, popunjavanje šliceva na zidu za postavku instalacija, gletovanje i krečenje zidova. Poludisperzivne boje. Ton - Helios F101 ili adekvatna zamena iz ponudene ton karte drugog proizvođača. U istu boju se kreči i plafon kao i stubovi. površina plafona - 80 m2 vidne površine zidova i stubovi - 104 m2	1		

10	Oblaganje podesta za katedru lepljenjem tapisona SINTELON Horizon 63403. Ivice zaštititi aluminijumskom "L" lajsnom 30 x 30mm. Površina tapisona 9 m2 Dužina alu lajsne 8 m		1		
11	Postavljanje nove elektro, internet, i protivpožarne instalacije u svemu prema urađenom projektu el. instalacija, kao i dogovorenim dopunama koje će se naknadno dodati kao izvedeno stanje projekta el. instalacija. Dopune usaglasiti sa projektantom enterijera. Galanterija utičnica i prekidača je "Aling" u kombinaciji antracit crno sa srebrnim maskama. - dovesti potrebne instalacije : električne, računarsko mrežne, internet i vezu računara sa projektorom do pozicije na podestu ispod katedre i na poziciju pulta sa računarom. Podest je šupalj i instalacije treba da se dovedu kroz njega do katedre sa setom ugradnih utičnica koje se ugrađuju u podest. - nova el. instalacija i utičnice za dve postojeće klime, ukopavanje creva za kondenz klime u zid. -dovođenje instalacije za rasvetu u plafonu (prema crtežu spuštenog plafona) -uštemati kablove za projektor na plafonu -protivpožarna instalacija i signalizacija -montaža predviđene i nabavljene rasvete. -nabavka, dopremanje i montaža spoljašnje i unutrašnje jedinice klima uređaja (12)		1		
УКУПНО без ПДВ-а					
УКУПНО са ПДВ-ом					

У колони „Произвођач, марка и тип” мора бити уписана тачна марка и тип **опреме**. Минимални технички захтеви коју опрема мора да задовољи као и други захтеви дати су у техничкој спецификацији. Понуђач је дужан да приложи произвођачеву техничку документацију за опрему. Понуда се неће сматрати одговарајућом и биће одбијена ако техничке карактеристике из произвођачеве техничке документације не испуњавају захтеве из техничке спецификације.

Рок и начин плаћања	
Рок важења понуде	

Рок испоруке	
Гарантни период	
Место и начин испоруке	

Датум

М. П.

Понуђач

Напомене:

Образац понуде понуђач мора да попуни, овери печатом и потпише, чиме потврђује да су тачни подаци који су у обрасцу понуде наведени. Уколико понуђачи подносе заједничку понуду, група понуђача може да се определи да образац понуде потписују и печатом оверавају сви понуђачи из групе понуђача или група понуђача може да одреди једног понуђача из групе који ће попунити, потписати и печатом оверити образац понуде.

**5.2) ОПИС ПРЕДМЕТА НАБАВКЕ: реновирање учионице С01 и студентске службе
Пољопривредног факултета, по партијама**

Партија 2. столарски радови у учионици С01

Р.бр.	Назив	Количина	Јединична цена (без ПДВ)	Укупан износ (без ПДВ)
1.	Izrada i isporuka pulta za računar. Izrađuju se od univera "Kronospan" 8921 PR (ili odgovarajući) ,metalne noge, plastificirane u RAL 7022, sa nivelacionim stopicama. Gornji segment "A" se izraditi od mdf ploča d=19mm, bojene PU lakom u ton RAL 7022 (vidi crtež na str.8-12) dimenzije: 70 x 48 x 130 cm	1		
2.	Izrada, isporuka i montaža obloge staklenih prizmi. (vidi crtež na str. 07). Oblogu izraditi od univer ploča debljine d=18mm na podkonstrukciji. Dezen - Kronospan 8921 PR (ili odgovarajući). Pauze između segmenta su malo uvučeniје od ravni obloge u širini 18mm, kantovano kant trakom predviđenom za univer "Kronospan" 164 PE. Gornja sokla vidne visine 80 mm izraditi od univera "Kronospan" 164 PE, d=18 mm. 1170 x 96 x 3,6	1		
3.	Izrada, isporuka i montaža obloge staklenih prizmi i zidne vešalice. (vidi crtež na str. 06). Oblogu izraditi od univer ploča debljine d=18mm na podkonstrukciji. Dezen - Kronospan 8921 PR (ili odgovarajući). Pauze između segmenta su malo uvučeniје od ravni obloge u širini 18mm, kantovano kant trakom predviđenom za	1		

	<p>univer "Kronospan" 164 PE. Gornja sokla vidne visine 80 mm izraditi od univera "Kronospan" 164 PE, d=18 mm.</p> <p>Zidna vešalica je od istih materijala sa vešalicama modernijeg tipa u natur alu boji (kom.20)</p> <p>1170 x 138 x 3,6 405 x 199 x 3,6</p>				
4.	<p>Nabavka, isporuka školske klupe. Metalna konstrukcija u boji RAL 7022. Gornja ploča, vertikalna prednja maska i polica ispod gornje ploče od univera d=18 mm, dezen: Kronospan 8921 PR (ili odgovarajući). Predviđeno za dve stolice. 130 x 50</p>		26		
5.	<p>Nabavka, isporuka školske katedre. Metalna konstrukcija u boji RAL 7022. Gornja ploča, vertikalna prednja maska, bočne strane i polica ispod gornje ploče od univera d=18 mm, dezen: Kronospan 8921 PR (ili odgovarajući) Kaseta sa dve ladice. Predviđeno za jednu stolicu. 130 x 50</p>		1		
6.	<p>Nabavka, isporuka školske stolice. Metalna konstrukcija u boji RAL 7022. Sedište i naslon od presovanog špera (bela bukva)</p>		52		
7.	<p>Nabavka, isporuka i montaža "piši – briši" table. preporučena dimenzija 200 x 120 cm</p>		1		
8.	<p>Izrada , isporuka i montaža vrata. Krilo i štok debljine 42 mm - duplošperovano furnirom – hrast (friz) ,</p>		2		

	bajcovano u ton po želji investitora i lakirano bezbojnim PU lakom sa 30 % sjajnoće. Kvaka , cilindar u obradi – brušeni inox, srednje cenovne klase. Sa spoljašnje vrata prema hodniku - nosač natpisa. Dimenzije otvora proveriti na licu mesta. Montira se na postojeći metalni štok. 211 x 90 x 4,2				
9.	Izrada ,isporuka i montaža vrata. Krilo i štok debljine 42 mm - duplošperovano furnirom – hrast (friz) , bajcovano u ton po želji investitora i lakirano bezbojnim PU lakom sa 30 % sjajnoće. Kvaka , cilindar u obradi – brušeni inox, srednje cenovne klase. Sa spoljašnje vrata prema hodniku - nosač natpisa. Dimenzije otvora proveriti na licu mesta. Montira se na postojeći metalni štok. 211 x 70 x 4,2		1		
УКУПНО без ПДВ-а					
УКУПНО са ПДВ-ом					

У колони „Произвођач, марка и тип” мора бити уписана тачна марка и тип **опреме**. Минимални технички захтеви коју опрема мора да задовољи као и други захтеви дати су у техничкој спецификацији. Понуђач је дужан да приложи произвођачеву техничку документацију за опрему. Понуда се неће сматрати одговарајућом и биће одбијена ако техничке карактеристике из произвођачеве техничке документације не испуњавају захтеве из техничке спецификације.

Рок и начин плаћања	
Рок важења понуде	
Рок испоруке	
Гарантни период	

Место и начин испоруке	
------------------------	--

Датум

М. П.

Понуђач

Напомене:

Образац понуде понуђач мора да попуни, овери печатом и потпише, чиме потврђује да су тачни подаци који су у обрасцу понуде наведени. Уколико понуђачи подносе заједничку понуду, група понуђача може да се определи да образац понуде потписују и печатом оверавају сви понуђачи из групе понуђача или група понуђача може да одреди једног понуђача из групе који ће попунити, потписати и печатом оверити образац понуде.

**5.3) ОПИС ПРЕДМЕТА НАБАВКЕ: реновирање учионице С01 и студентске службе
Пољопривредног факултета, по партијама**

Партија 3. столарски радови у студентској служби

Р.бр.	Назив		Количина	Јединична цена (без ПДВ)	Укупан износ (без ПДВ)
1.	Demontaža postojećih krilnih vrata približnih dimenzija 210 x 90 označenih na crtežu kao E18, E19, E22 I njihovo transportovanje do dogovorene lokacije. Na tim pozicijama ugrađuju se nova krilna vrata.		3		
2.	Demontaža postojećih šalterskih prozora približnih dimenzija 125 x 192 cm i njihovo transportovanje na dogovorenu lokaciju.		4		
3.	Demontaza zidne obloge od pločastog materijala i odvoženje na dogovorenu lokaciju.		31,4m2		
4.	Demontaža i iznošenje postojećeg nameštaja i odvoženje na dogovorenu lokaciju ili deponiju. -Radni stolovi, frontovi postojeći ormari, maske za radijatore, ormari, demontaža pregradnog zida od iverice dimenzija 154 x 127 x 11,2 cm (VxŠxD).		1 paušalno		
5.	Popravka oštećenih delova postojećeg parketa, hoblovanje i lakiranje.		56,2m2		
6.	Izrada i montaža "Pamlex" šaltera.		4		
7.	Rolo (blackout) zavese sa vođicom, proizvođač "Vipol" Novi Sad ili odgovarajuće u beloj boji. Bez motora, manualno podizanje. Dimenzije prozora 192x125(h) cm.		4		

8.	Lepljenje piši-briši crne tepete. Ukupna površina tapete oko 31,4 m2.		1		
9.	Izrada, isporuka i montaža radnog stola od univera Kastamonu A 418 light sapphire ili odgovarajuće, debljine d=18mm dimenzije 177,5x60/132x70 cm i elementom ispod stola za kućište računara od univera Kastamonu D152 corpus white dimenzije 60x28,2, debljine 18mm sa punim leđima 73,2x28,2cm i bočnom stranom 73,2x60cm. <u>Napomena*</u> Dimenzije proveriti na licu mesta.		4		
10	Izrada, isporuka i montaža zidne police u kombinaciji univera Kastamonu A 418 light sapphire ili odgovarajuće i Kastamonu D152 corpus white ili odgovarajuće. Dimenzije videti na crtežima, a kombinaciju univera na renderima. <u>Napomena*</u> Dimenzije proveriti na licu mesta.		4		
11	Izrada, isporuka i montaža pokretnog fiokra dimenzija 55x40x61,8(h)cm od univera Kastamonu D152 corpus white ili odgovarajuće, debljine 18 mm. Korpus izraditi od univera Kastamonu D129 PS14 ili odgovarajuće. Postaviti centralnu bravu za zaključavanje/otključavanje fiokara. Točkovi su visine h=60mm. Koristiti klizače sa usporivačima. Ručice za nameštaju "HAFELE", hrom sjaj		4		

	212mm, šifra artikla (106.69.205) ili odgovarajuće -12 kom.				
12	Izrada, isporuka i montaža police u kombinaciji univera Kastamonu A 418 light sapphire ili odgovarajuće i Kastamonu D152 corpus white ili odgovarajuće debljine 18mm, dimenzije 100x45x320(h)cm. Korpus izraditi od univera Kastamonu D129 PS14 ili odgovarajuće. Ručke "EUROPROFIL" ili odgovarajuće sjaj srebro (šifra 1826) L=41,4cm-5 kom. Postaviti centralnu bravu za zaključavanje/otključavanje fiokara. Klizači i šarke na elementu su sa usporivačima. Dimenzije videti na crtežima, a kombinaciju univera na renderima. <u>Napomena*</u> Dimenzije proveriti na licu mesta.		1		
13	Izrada, isporuka i montaža frontova na postojećem ormaru kao i izrada police od univera Kastamonu D152 corpus white ili odgovarajuće, debljine 18 mm sa ugradnom led rasvetom HLADNO BELE 5000 k proizvođača "HAFELE" ili odgovarajuće -4 kom. po element . Koristiti šarke sa usporivačima. Dimenzije videti na crtežima. <u>Napomena*</u> Dimenzije proveriti na licu mesta.		4		
14	Izrada, isporuka i montaža police u kombinaciji univera Kastamonu A 418 light sapphire ili odgovarajuće I		3		

	<p>Kastamonu D152 corpus white ili odgovarajuće debljine 18mm, dimenzije 60x45x320(h)cm. Korpus izraditi od univera Kastamonu D129 PS14 ili odgovarajuće.</p> <p>Postaviti centralnu bravu za zaključavanje/otključavanje fiokara.</p> <p>Ručke "EUROPROFIL" ili odgovarajuće sjaj srebro (šifra 1826) L=41,4cm-5 kom. po polici. Šarke i klizači su sa usporivačima.</p> <p>Dimenzije videti na crtežima, a kobinaciju univera na renderima.</p> <p><u>Napomena*</u> Dimenzije proveriti na licu mesta.</p>				
15	<p>Izrada, isporuka i montaža radnog stola od univera Kastamonu A 418 light sapphire ili odgovarajuće, debljine d=18mm I Kastamonu D152 corpus white ili odgovarajuće debljine 18 mm dimenzije 150x70/132x70 cm i elementom ispod stola za kućište računara od univera Kastamonu D152 corpus white ili odgovarajuće debljine 18mm, dimenzija 60x28,2cm.</p> <p>Dimenzije videti na crtežima, a kobinaciju univera na renderima.</p>		1		
16	<p>Izrada, isporuka i montaža police od univera Kastamonu D152 corpus white ili odgovarajuće debljine 18mm, dimenzije 116,8x40x320(h) cm. Korpus izraditi od univera Kastamonu D129 PS14.</p> <p>Ručke "EUROPROFIL" ili</p>		1		

	<p>odgovarajuće sjaj srebro (šifra 1826) L=39,6cm-4 kom, L=114,8cm-2kom, L=71,2cm-2 kom, L=71,4cm-2 kom.</p> <p>Klizači I šarke su sa usporivačima.</p> <p>Postaviti centralnu bravu za zaključavanje/otključavanje fiokara.</p> <p>Dimenzije videti na crtežima.</p> <p><u>Napomena</u>* Dimenzije proveriti na licu mesta.</p>				
17	<p>Izrada, isporuka i montaža stola od univera Kastamonu D107, Black ili odgovarajuće, debljine 18mm, dimenzije 149x40x75(h).</p> <p>Dimenzije videti na crtežima.</p> <p><u>Napomena</u>* Dimenzije proveriti na licu mesta.</p>		1		
18	<p>Izrada, isporuka i montaža stola od univera Kastamonu D107, Black ili odgovarajuće, debljine 18mm, dimenzije 160x70x75(h) i staklom površine 160x70cm, debljine 6mm. Dimenzije videti na crtežima.</p>		1		
19	<p>Izrada, isporuka i montaža ormara od univera Kastamonu A 418 light sapphire ili odgovarajuće, debljine d=18mm. Dimenzije ormara su 278x62x320(h) cm.</p> <p>Postaviti ukopavajuće rukohvate “EUROPROFIL” ili odgovarajuće sjaj srebro SM-1012L (šifra 1826), L=46,3cm-12kom. Pravac godova univera treba da je vertikalni.</p> <p>Korpus izraditi od univera</p>		1		

	<p>Kastamonu D129 PS14. Šarke su sa usporivačima. Dimenzije videti na crtežima.</p> <p><u>Napomena*</u> Dimenzije proveriti na licu mesta.</p>				
20	<p>Izrada, isporuka i montaža frontova ormara od univera KastamonuA 418 light sapphire ili odgovarajuće I Kastamonu D152 corpus white ili odgovarajuće, debljine d=18mm.</p> <p>Pravac godova univera treba da je vertikaln.</p> <p>Postaviti ukopavajuće rukohvate “EUROPROFIL” sjaj srebro SM-1012L (šifra 1826), L=47,9cm-16kom.</p> <p>Dimenzije videti na crtežima, a kobinaciju univera na renderima.</p> <p><u>Napomena*</u> Dimenzije proveriti na licu mesta.</p>		1		
21	<p>Izrada, isporuka i montaža police u kombinaciji univera Kastamonu A 418 light sapphire ili odgovarajuće i Kastamonu D152 corpus white ili odgovarajuće debljine 18mm, dimenzije 60x40x320(h)cm.</p> <p>Ručke “EUROPROFIL” sjaj srebro (šifra 1826) L=40cm-1kom.</p> <p>Korpus izraditi od univera Kastamonu D129 PS14 ili odgovarajuće.</p> <p>Šarke su sa usporivačima. Dimenzije videti na crtežima, a kobinaciju univera na renderima.</p> <p><u>Napomena*</u> Dimenzije proveriti na licu mesta.</p>		1		
22	<p>Izrada, isporuka i montaža stola od univera Kronospan A 418 light ili odgovarajuće, debljine 18mm, dimenzije 140x60x75(h).</p>		1		

	<p>Dimenzije videti na crtežima.</p> <p><u>Napomena*</u> Dimenzije proveriti na licu mesta.</p>				
23	<p>Izrada, isporuka i montaža frontova ormara od univera Kastamonu A 418 light sapphire ili odgovarajuće, debljine d=18mm.</p> <p>Pravac godova univera treba da je vertikalni.</p> <p>Police u ormaru izraditi od univera Kastamonu D129 PS14 ili odgovarajuće.</p> <p>Postaviti ukopavajuće rukohvate “EUROPROFIL” ili odgovarajuće sjaj srebro SM-1012L (šifra 1826), L=45cm-15kom.</p> <p>Postaviti šarke sa usporivačima.</p> <p>Dimenzije videti na crtežima.</p> <p><u>Napomena*</u> Dimenzije proveriti na licu mesta.</p>		1		
24	<p>Izrada, isporuka i montaža ormara od univera Kastamonu A 418 light sapphire ili odgovarajuće, debljine d=18mm. Dimenzije ormara su 90x60x320(h) cm.</p> <p>Postaviti ukopavajuće rukohvate “EUROPROFIL” ili odgovarajuće sjaj srebro SM-1012L (šifra 1826), L=45cm-4kom. Pravac godova univera treba da je vertikalni.</p> <p>Korpus izraditi od univera Kastamonu D129 PS14 ili odgovarajuće.</p> <p>Postaviti šarke sa usporivačima.</p> <p>Dimenzije videti na crtežima.</p> <p><u>Napomena*</u> Dimenzije proveriti na licu mesta.</p>		1		

25	<p>Izrada, isporuka i montaža radijator maske od univera Kastamonu A 418 light sapphire, debljine d=18mm. Dimenzije maske su 90x20x85(h)cm. Izraditi 11 letvica dimenzije 80x5cm i montirati na razmaku od 2cm. Na gornjoj horizontali postaviti ventilacionu rešetku. Dimenzije videti na crtežima.</p> <p><u>Napomena*</u> Dimenzije proveriti na licu mesta.</p>		1		
26	<p>Izrada, isporuka i montaža jednokrlnih vrata od univera Kastamonu A 418 light sapphire ili odgovarajuće, debljine d=18mm. AGB okovi. Dezen postaviti vertikalno. Dimenzije videti na crtežima.</p> <p><u>Napomena*</u> Dimenzije proveriti na licu mesta.</p>		1		
27	<p>Izrada, isporuka i montaža jednokrlnih vrata od univera Kastamonu A 418 light sapphire ili odgovarajuće, debljine d=18mm. AGB okovi. Dezen postaviti vertikalno. Dimenzije videti na crtežima.</p> <p><u>Napomena*</u> Dimenzije proveriti na licu mesta.</p>		1		
28	<p>Izrada, isporuka i montaža jednokrlnih vrata od univera Kastamonu A 418 light sapphire ili odgovarajuće, debljine d=18mm. AGB okovi. Dezen postaviti vertikalno. Dimenzije videti na crtežima.</p> <p><u>Napomena*</u> Dimenzije proveriti na licu mesta.</p>		1		

29	Izrada, nabavka, isporuka i montaža ogledala dimenzija 134,6x80 cm, montirano na univer Kastamonu D152 corpus white ili odgovarajuće debljine 18mm, okantovanim kantrakom ABS 2mm Kastamonu A 418 light sapphire ili odgovarajuće		1		
30	Izrada, isporuka i montaža radijator maske od univera Kastamonu ili odgovarajuće A 418 light sapphire ili odgovarajuće, debljine d=18mm. Dimenzije maske su 770x30x60(h)cm. Masku izraditi iz pet odvojenih elemenata (tri su police,dve su maske sa ventilacionom rešetkom). Letvice širine 5 cm montirati na razmaku od 4 cm. Dimenzije videti na crtežima. <u>Napomena*</u> Dimenzije proveriti na licu mesta.		1		
31	Izrada, isporuka i montaža kliznih vrata od pamplex stakla (kombinacija Flot I Satinatostakla) debljine d=9mm i dimenzija 212,6x75,5cm i fiksnog stakla od istog materijala dimenzija 210x75,5. Mehanizam za klizna vrata L=151cm- Venus 02, proizvođač”EUROPROFIL” , šifra 2097. Mehanizam montirati na univer KastamonuD152 corpus white ili odgovarajuće debljine 36mm, dimenzija 20x151cm. Satinato stakla dimenzija (40*75.5-2kom, 30*75.5-2kom, 35*75.5-2kom, 33*75.5-		1		

	2kom) vezati za flot stakla AL sjaj ramom H profila.(Dimenzije flot stakla su: 20*75.5-2kom, 25*75.5-2kom, 17*75.5-2kom, 12.6*75.5-2kom). Dimenzije videti na crtežima. <u>Napomena*</u> Dimenzije proveriti na licu mesta.				
32	Nabavka i isporuka stolice BARSA PU,crne,proizvođača “Vitorog” ili odgovarajuće		6		
33	Univer montirati na postojeću ivericu I fiksirati je čamovom letvom. Kant trake ABS 2mm na spojevima između tabli univera su Kronospan D152 corpus white ili odgovarajuće. <u>Napomena*</u> Dimenzije proveriti na licu mesta.		1		
34	Univer montirati na postojeću ivericu I fiksirati je čamovom letvom. Kant trake ABS 2mm na spojevima između tabli univera su Kronospan A 418 light sapphire ili odgovarajuće. <u>Napomena*</u> Dimenzije proveriti na licu mesta.		1		
35	Izrada, isporuka i montaža čiviluka za jakne. Podlogu za čiviluk izraditi od univera Kastamonu D152 corpus white ili odgovarajuće dimenzija 100x30cm I na njemu montirati 8 vešalica za jakne.		1		
УКУПНО без ПДВ-а					
УКУПНО са ПДВ-ом					

У колони „Произвођач, марка и тип” мора бити уписана тачна марка и тип **опреме**. Минимални технички захтеви коју опрема мора да задовољи као и други захтеви дати су у

техничкој спецификацији. Понуђач је дужан да приложи произвођачеву техничку документацију за опрему. Понуда се неће сматрати одговарајућом и биће одбијена ако техничке карактеристике из произвођачеве техничке документације не испуњавају захтеве из техничке спецификације.

Рок и начин плаћања	
Рок важења понуде	
Рок испоруке	
Гарантни период	
Место и начин испоруке	

Датум

М. П.

Понуђач

Напомене:

Образац понуде понуђач мора да попуни, овери печатом и потпише, чиме потврђује да су тачни подаци који су у образцу понуде наведени. Уколико понуђачи подносе заједничку понуду, група понуђача може да се определи да образац понуде потписују и печатом оверавају сви понуђачи из групе понуђача или група понуђача може да одреди једног понуђача из групе који ће попунити, потписати и печатом оверити образац понуде.

VI МОДЕЛ УГОВОРА

УГОВОР О РАДОВИМА

Закључен између:

1. Нове технологије у пољопривреди доо Нови Сад, Трг Доситеја Обрадовића број 8, кога заступа Марко Вулић, дипл. инж, (у даљем тексту: Наручилац), и

и

2.....

са седиштем у, улица,

пиб:..... матични број:

Број рачуна: Назив банке:.....

Телефон:..... Телефакс:

кога заступа.....

(у даљем тексту: Испоручилац),

3. Универзитет у Новом Саду Пољопривредни факултет, Трг Доситеја Обрадовића број 8, кога заступа проф. др Недељко Тица, декан (у даљем тексту: Јемац),

Предмет уговора

Члан 1.

Предмет уговора је за **реновирање учионице С01 и студентске службе Пољопривредног факултета, по партијама**, (у даљем тексту: радови), који су предмет јавне набавке Наручиоца.

Врста, количина и цена радова утврђене су према оглашеној потреби Наручиоца број: _____ од _____ објављеног на Порталу јавних набавки од _____ и Понуди Извођача број: _____ од _____, а исказани су у техничкој спецификацији – предмору радова.

Члан 2.

- Извођач је део набавке која је предмет овог уговора - _____ поверио _____ подизвођачу _____
ПИБ: _____, МАТИЧНИ БРОЈ _____, а која чини _____ од укупно уговорене вредности.
- Извођач је део набавке која је предмет овог уговора - _____ поверио _____ подизвођачу _____
ПИБ: _____, МАТИЧНИ БРОЈ _____, а која чини _____ од укупно уговорене вредности.
- Извођач је део набавке која је предмет овог уговора - _____ поверио _____ подизвођачу _____
ПИБ: _____, МАТИЧНИ БРОЈ _____, а која чини _____ од укупно уговорене вредности.

- Извођач је део набавке која је предмет овог уговора - _____ поверио _____ подизвођачу
ПИБ: _____, МАТИЧНИ БРОЈ _____, а која чини _____ од укупно уговорене вредности.

За уредно извршавање набавке од стране подизвођача одговара Извођач као да је сам извршио делове набавке поверене подизвођачима из става 1. и 2. овог члана.

Цена **Члан 3.**

Уговорне стране прихватају цену коју је Извођач дао у понуди, за партију __, у износу од _____ динара без ПДВ-а односно _____ динара са ПДВ-ом.

У уговореној цени су садржани сви пратећи трошкови које Извођач има у реализацији предметне набавке.

Уговорна појединачна цена је фиксна и не може се мењати ни из каквих разлога.

Члан 4.

Плаћање се врши уплатом на рачун понуђача по привременим ситуацијама и окончаној ситуацији, сачињеним на основу оверене грађевинске књиге и јединичних цена из предмера, потписаним од стране Надзорног органа Наручиоца, у року од __ (_____) дана од дана пријема оверене ситуације за неспорни део ситуације, с тим да ситуација мора износити најмање 5% (процената) од уговорене вредности.

Наручилац се обавезује да Извођачу плати изведене радове, на рачун број _____ код _____ банке,

Привремене и окончана ситуација морају бити оверене од стране Надзорног органа Наручиоца.

Коначан обрачун ће се извршити на бази стварно изведених количина радова оверених од стране Надзорног органа, путем грађевинске књиге као и записника о пријему извршених радова од стране Наручиоца и Извођача.

Наручилац задржава право да одустане од радова пот тачком 16. из предмера радова, о чему ће благовремено обавестити Извођача.

Рок извођења радова **Члан 5.**

Извођач се обавезује да радове који су предмет овог уговора изведе у року од ____ календарских дана, рачунајући од дана увођења извођача у посао.

Датум увођења у посао, стручни надзор уписује у грађевински дневник, а сматраће се да је увођење у посао извршено даном кумулативног стицања следећих услова:

- да је Наручилац предао Извођачу инвестиционо техничку документацију, укључујући главни пројекат оверен од стране надлежног органа,
- да је Наручилац обезбедио Извођачу несметан прилаз градилишту,

- да је Извођач доставио средство финансијског обезбеђења као гаранцију за добро извршење посла.

Уколико Извођач не приступи извођењу радова ни 7-ог дана од кумулативног стицања горе наведених услова, сматраће се да је 7-ог дана уведен у посао.

Под роком завршетка радова сматра се дан њихове спремности за технички преглед, што стручни надзор констатује у грађевинском дневнику.

Утврђени рокови су фиксни и не могу се мењати без сагласности Наручиоца.

Члан 6.

Рок за извођење радова се продужава на захтев Извођача:

- у случају прекида радова који траје дуже од 2 дана, а није изазван кривицом Извођача
- у случају елементарних непогода и дејства више силе
- у случају измене пројектно-техничке документације по налогу Наручиоца под условом да обим радова по измењеној пројектно-техничкој документацији знатно (преко 10%) прелази обим радова који су предмет овог уговора
- у случају прекида рада изазваног актом надлежног органа, за који није одговоран Извођач.

Захтев за продужење рока извођења радова који су предмет овог уговора, у писаној форми, уз сагласност стручног надзора, Извођач подноси Наручиоцу у року од два дана од сазнања за околност, а најкасније 5 дана пре истека коначног рока за завршетак радова.

Уговорени рок је продужен када уговорне стране у форми Анекса овог Уговора о томе постигну писмени споразум.

Ако Извођач падне у доцњу са извођењем радова, нема право на продужење уговореног рока због околности које су настале у време доцње.

Утврђивање квалитета и количине

Члан 7.

Квалитативну и квантитативну контролу материјала Наручилац и Надзорни орган ће извршити пре уградње истих.

Пријем радова Наручилац ће извршити комисијски о чему ће се сачинити записник о примопредаји.

Извођач је обавезан да:

- свакодневно води грађевински дневник уредно контролисан од стране надзора, а грађевинску књигу оверену од стране надзора подноси са коначним обрачуном радова.
- пре уградње материјала и опреме обезбеди атесте и исте достави на увид надзорном органу
- отклони сву штету коју учини за време извођења радова на објекту и суседним објектима
- обезбеди присуство и учешће својих представника и представника подизвођача у раду комисије за технички преглед у остављеном року
- отклони све недостатке по примедбама Комисије за технички преглед у остављеном року
- да изради прописан елаборат о уређењу градилишта који уз извештај о почетку рада доставља надлежној инспекцији рада
- постави заштитне ограда и обележавајуће траке,

- обележи транспортне путеве и места одлагања материјала,
- поставе привремене инсталације,
- постави знакова упозорења,
- спречи ширење прашине најлонима,
- спречи ширење буке и растура грађевинског материјала,
- обезбедити сигурне путеве за кретање студената и запослених на Факултету.

Извођач радова дужан је да се приликом извођења радова у предметном објекту у свему придржава Главног пројекта и Понуде из члана 1. овог Уговора, важећих законских и техничких прописа о безбедности и здрављу на раду и заштити од пожара, запошљавању и условима рада норматива и стандарда.

Члан 8.

Непредвиђене и накнадне радове Извођач може извести искључиво уз сагласност Наручиоца, уколико су за то испуњени услови, након спровођења поступка у складу са ЗЈН, а по потписивању уговора за предметне радове.

Финансијско обезбеђење

Члан 9.

Извођач је дужан да:

- у тренутку закључења уговора, Наручиоцу достави средство финансијског обезбеђења за добро извршење посла у виду регистроване менице са регистрованим меничним овлашћењем и картоном депонованих потписа на износ од 10% уговорене вредности без пореза на додатну вредност. Меница гаранција мора да буде безусловна и платива на први позив и не може да садржи додатне услове за исплату, краће рокове или мањи износ од оних које одреди Наручилац или промењену месну надлежност за решавање спорова. Уколико се за време трајања уговора промене рокови за извршење уговорне обавезе, важност менице мора да се продужи. Рок важења менице мора бити најмање 30 дана дужи од истека рока за извршење посла.
- приликом примопредаје изведених радова, Наручиоцу достави средство финансијског обезбеђења за отклањање грешака у гарантном року у виду регистроване менице са регистрованим меничним овлашћењем и картоном депонованих потписа на износ од 10% уговорене вредности без пореза на додатну вредност којом гарантује да ће отклонити све мане и недостатке који се односе на квалитет и исправност радова и материјала, а који су наступили услед тога што се Извођач није држао својих обавеза у погледу квалитета радова и материјала. Меница мора да буде безусловна и платива на први позив и не може да садржи додатне услове за исплату, краће рокове или мањи износ од оних које одреди Наручилац или промењену месну надлежност за решавање спорова. Рок важења менице мора бити 3 дана дужи од гарантног рока.

Гарантни рок и гаранција извршења

Члан 10.

Гарантни рок за извршене радове износи _____ године од дана потписивања записника о примопредаји радова.

Гарантни рок за сву уграђену опрему и материјале је у складу са гарантним роком

ориналног произвођача и тече од дана примопредаје радова.

Члан 11.

Извођач је дужан да у току гарантног рока на први писмени позив Наручиоца или корисника у року од 15 дана отклони о свом трошку све недостатке који се односе на уговорени квалитет изведених радова и уграђених материјала и опреме, а који нису настали неправилном употребом, као и сва оштећења проузрокована овим недостацима.

Ако Извођач не приступи извршењу своје обавезе из претходног става по пријему писменог позива Наручиоца или корисника и не изврши ту обавезу у року датом у позиву Наручилац је овлашћен да за отклањање недостатка ангажује друго правно или физичко лице, на терет Извођача, наплатом гаранције за отклањање недостатака у гарантном року.

Уколико гаранција за отклањање недостатака у гарантном року не покрива у потпуности трошкове настале поводом отклањања недостатака из става 1 овог члана, Наручилац има право да од Извођача тражи накнаду штете, до потпуног износа стварне штете.

За штету и неисправности који настану услед деловања више силе Извођач не сноси одговорност.

Ако је дата заједничка понуда / понуда групе понуђача

Члан 12.

Извођач гарантује да ће извршити све уговорене радове, а у случају да их не испоштује, сагласан је да надокнади Наручиоцу сву претрпљену штету која услед тога настане.

На основу закљученог Споразума _____ од _____ године, ради учешћа у поступку Јавне набавке радова на извођењу _____

Између

_____	из _____	, ул _____	, бр. _____	;
_____	из _____	, ул _____	, бр. _____	;
_____	из _____	, ул _____	, бр. _____	;
_____	из _____	, ул _____	, бр. _____	;
_____	из _____	, ул _____	, бр. _____	;
_____	из _____	, ул _____	, бр. _____	;

Споразумне стране су се сагласиле да у предметној јавној набавци наступа фирма _____ из _____, ул _____, бр. _____; и буде носилац и гарант извршења посла.

Споразумне стране су се сагласиле да заједнички пуномоћник групе понуђача буде директор _____ из _____, ул _____ бр. _____ - _____ који је овлашћен да предузима све потребне правне радње у поступку предметне јавне набавке.

Споразумне стране одговарају неограничено солидарно Наручиоцу за извршење преузетог посла.

Споразум о заједничкој сарадњи бр. _____ је саставни део овог уговора.

Остале обавезе Наручиоца и Извођача

Члан 13.

Наручилац радова је дужан да обезбеди овлашћени, независни надзорни орган за обављање послова надзора предмета набавке.

Пре почетка извођења радова Наручилац је обавезан да писмено обавести Извођача које ће лице бити Надзорни орган.

Надзорни орган пуноправно заступа Наручиоца и у његово име и за његов рачун може да предузима све радње у вези са предметом овог Уговора: да даје налоге за радове, да оверава анализе јединичних цена, да оверава ситуације и предузима све друге неопходне мере везане за извођење радова.

Извођач је дужан да за време извођења уговорених радова, до примопредаје, благовремено предузима мере сигурности за заштиту објеката и радова, материјала, радника и суседних објеката.

Динамику радова Наручилац прати путем овлашћеног Надзорног органа.

Извођач се обавезује да ће на погодан начин обезбедити и чувати изведене радове од оштећења или уништења до примопредаје Наручиоцу.

Уколико Извођач не изврши своје обавезе из става 1. и 2. овог члана, а треће лице услед тога претрпи штету, дужан је да му исту надокнади.

Извођач је обавезан да по извршењу радова уклони сав отпадни материјал који је настао као последица извођења радова.

Члан 14.

Извођач се обавезује да, о свом трошку, у своје име и у име Наручиоца, изврши осигурање радова које изводи код организације надлежне за послове осигурања имовине и лица, на суму осигурања за ризик одговорности за штету проузроковану трећим лицима, у висини причињене стварне штете, као и да прибави сва друга потребна осигурања у односу на овај уговор.

Извођач се обавезује да своје раднике, које ће ангажовати на извођењу радова по овом уговору, такође осигура у складу са важећим прописима.

Извођач се такође обавезује да, у року од 8 (осам) дана од дана потписивања овог уговора, достави Наручиоцу:

- полисе осигурања и доказе о плаћеној премији полисе за осигурање од одговорности према трећим лицима и стварима,
- полису осигурања радно ангажованих лица за извршење посла и
- полису осигурања радова.

Уколико Извођач не достави Наручиоцу тражене полисе и доказе, у року из става 3. овог члана, Наручилац има право да једнострано раскине уговор и активира средство финансијског обезбеђења за добро извршење посла.

Извођач се обавезује да, у складу са важећим прописима, о свом трошку, предузме све потребне мере и приступи испуњењу обавеза у области заштите и безбедности на раду, услова рада и запошљавања и заштите животне средине, противпожарне заштите и техничке заштите у циљу обезбеђења сигурности трећих лица, радова, опреме, материјала, радника и околине, да обезбеди несметано одвијање саобраћаја на комуникацијама у окружењу објекта у којем изводи радове, односно да ометање

саобраћаја сведе на најмању могућу меру, као и да поштује упутства лица надлежног за обављање послова у области безбедности и здравља на раду.

Члан 15.

Извођач се обавезује да у сваком тренутку заштити Наручиоца од свих одговорности према другим лицима, укључујући и раднике и представнике Наручиоца, од последица смрти, телесних повреда, оштећења имовине или других штета и губитака до којих може доћи у току извођења радова или у гарантном року и да надокнади Наручиоцу све штете или губитке које може да претрпи кроз одштетне захтеве тужилаца, осим уколико су штета или губитак настали искључиво кривицом Наручиоца.

Члан 16.

Наручилац и Извођач су дужни да на сва питања, која би се односила на уговорени објекат, дају одговоре Извођачу путем Надзорног органа и одговорног извођача радова, односно путем грађевинског дневника.

Уговорне стране су сагласне да се на све међусобне односе, који нису дефинисани овим уговором, непосредно примењују одредбе Посебних узанси о грађењу и Закона о облигационим односима.

Примопредаја изведених радова

Члан 17.

Извођач је у обавези да заједно са надзорним органом сачини преглед изведених радова и достави га наручиоцу у року од 15 дана по завршетку свих радова.

Члан 18.

Извођач је дужан да учествује у раду комисије за технички преглед и да поступи по свим захтевима те комисије.

Уколико комисија за технички преглед у свом извештају констатује примедбе на изведене радове, Извођач је у обавези да их отклони у року који предложи комисија.

По добијању позитивног извештаја комисије за технички преглед, Наручилац и Извођач ће без одлагања, а најкасије у року од 7 дана приступити примопредаји и коначном обрачуна изведених радова. Комисију за примопредају и коначни обрачун формира Наручилац. Комисија је састављена од непарног броја чланова овлашћених представника уговорених страна, уз учешће надзорног органа и одговорног лица на градилишту.

Члан 19.

Извођач радова за одговорно лице именује _____

Представник Наручиоца је проф. др Недељко Тица, Декан

Уговорна казна

Члан 20.

Уколико Извођач у уговореном року не заврши радове из члана 1. овог Уговора дужан је да Наручиоцу плати уговорну казну за сваки дан закашњења 1 проценат од укупно уговорене вредности радова, с тим што износ ове казне не може прећи 10% вредности уговорених радова.

Наплату уговорне казне Наручилац ће извршити, без претходног пристанка Извођача, умањењем рачуна.

Раскид уговора

Члан 21.

Наручилац има право на једностранни раскид уговора у следећим случајевима:

- Ако Извођач не достави: полисе осигурања и доказе о плаћеној премији полисе за осигурање од одговорности према трећим лицима и стварима, полису осигурања радно ангажованих лица за извршење посла и полису осигурања радова;
- Ако Извођач не започне радове најкасније до 15 дана од дана увођења у посао;
- Ако Извођач својом кривицом касни са извршењем радова у односу на достављену динамику из мрежног дијаграма више од 30 дана и не предузима одговарајуће мере и акције за скраћење и елиминацију кашњења;
- Ако Извођач не изводи радове у складу са техничком документацијом за извођење радова;
- Ако Извођач радове изводи неквалитетно;
- Ако Извођач не поступа по налозима надзорног органа;
- Ако Извођач из неоправданих разлога прекине извођење радова и исте не настави по истеку рока од 7 дана или ако одустане од даљег рада;

У случају једностраног раскида уговора Наручилац има право да за предметне радове ангажује другог Извођача и активира финансијско средство за добро извршење посла. Извођач је у наведеном случају обавезан да надокнади Наручиоцу штету која представља разлику између цене предметних радова по овом уговору и цене радова новог Извођача за те радове.

Члан 22.

Уговор се раскида писменом изјавом која се доставља другој уговорној страни са отказним роком од 15 дана, од дана достављања изјаве. Изјава мора да садржи основ за раскид уговора.

Члан 23.

Сву штету која настане раскидом уговора о извођењу радова сноси она уговорна страна која је својим поступцима или разлозима довела до раскида уговора.

Члан 24.

У случају раскида уговора Извођач је дужан да изведене радове обезбеди од пропадања, као и да Наручиоцу преда пројекат изведеног објекта и пресек изведених радова до дана раскида уговора.

Трошкове сноси уговорна страна која је одговорна за раскид уговора.

Завршне одредбе

Члан 25.

Уговорне стране су сагласне да се на све међусобне односе, који нису дефинисани овим уговором, непосредно примењују одредбе Закона о облигационим односима и Закона о планирању и изградњи.

Члан 26.

У случају спора надлежан је Привредни суд у Новом Саду.

Члан 27.

Уговор је сачињен у 6 (шест) истоветних примерака од којих Наручилац задржава 4 (четири) примерка, а Извођач 2 (два) примерка.

ЗА ИЗВОЂАЧА
Директор

ЗА НАРУЧИОЦА
Директор

Марко Вулић, дипл. инж

ЗА ЈЕМЦА
Декан

Проф. др Недељко Тица

VII ОБРАЗАЦ ИЗЈАВЕ О НЕЗАВИСНОЈ ПОНУДИ

У складу са чланом 26. Закона, _____,
(Назив понуђача)
даје:

ИЗЈАВУ О НЕЗАВИСНОЈ ПОНУДИ

Под пуном материјалном и кривичном одговорношћу потврђујем да сам понуду у поступку јавне набавке за радове - **реновирање учионице С01 и студентске службе Пољопривредног факултета, по партијама, 119/2018** поднео независно, без договора са другим понуђачима или заинтересованим лицима.

Датум:

М.П.

Потпис понуђача

VIII ОБРАЗАЦ ИЗЈАВЕ О ТЕХНИЧКИМ КАРАКТЕРИСТИКАМА

Произвођач , _____,

(Назив произвођача)

даје:

ИЗЈАВУ О ТЕХНИЧКИМ КАРАКТЕРИСТИКАМА

Под пуном материјалном и кривичном одговорношћу потврђујемо да _____, произвођача која је понуђен у поступку набавке 119/2018 задовољава следеће техничке карактеристике

1.		
2.		
3.		
4.		

Заокружити или на другу начин означити да или не

Датум:

М.П.

Потпис понуђача

Напомена: Изјава мора бити потписана и оверена од стране произвођача механизације. Ова изјава не може бити потписана и оверена од стране понуђач, осим ако је сам понуђач произвођач.

IX ОБРАЗАЦ ИЗЈАВЕ О ИСПУЊАВАЊУ УСЛОВА ЗА УЧЕШЋЕ У ПОСТУПКУ НАБАВКЕ НА КОЈИ СЕ ЗАКОН О ЈАВНИМ НАБАВКАМА НЕ ОДНОСИ

**ИЗЈАВА ПОНУЂАЧА
О ИСПУЊАВАЊУ УСЛОВА ЗА УЧЕШЋЕ У ПОСТУПКУ НАБАВКЕ НА КОЈИ
СЕ ЗАКОН О ЈАВНИМ НАБАВКАМА НЕ ОДНОСИ**

Под пуном материјалном и кривичном одговорношћу, као заступник понуђача, дајем следећу

ИЗЈАВУ

Понуђач _____
у поступку набавке за радове - **реновирање учионице С01 и студентске службе Пољопривредног факултета, по партијама број 119/2018** испуњава све услове дефинисане конкурсном документацијом за предметну набавку, и то:

- 1) Понуђач је регистрован код надлежног органа, односно уписан у одговарајући регистар;
- 2) Понуђач и његов законски заступник нису осуђивани за неко од кривичних дела као члан организоване криминалне групе, да није осуђиван за кривична дела против привреде, кривична дела против животне средине, кривично дело примања или давања мита, кривично дело преваре;
- 3) Понуђач је измирио доспеле порезе, доприносе и друге јавне дажбине у складу са прописима Републике Србије

Место: _____

Датум: _____

М.П.

Понуђач:

Напомена: Уколико понуду подноси група понуђача, Изјава мора бити потписана од стране овлашћеног лица сваког понуђача из групе понуђача и оверена печатом.